

МИНИСТЕРСТВО СЕЛЬСКОГО ХОЗЯЙСТВА РФ

ФГБОУ ВО БРЯНСКИЙ ГАУ

ИНЖЕНЕРНО-ТЕХНОЛОГИЧЕСКИЙ ИНСТИТУТ

КАФЕДРА ТЕХНИЧЕСКИХ СИСТЕМ В АГРОБИЗНЕСЕ,  
ПРИРОДООБУСТРОЙСТВЕ И ДОРОЖНОМ СТРОИТЕЛЬСТВЕ

Самусенко В. И.

**ОСНОВЫ ЗАКОНОДАТЕЛЬСТВА  
В СФЕРЕ ДОРОЖНОГО ДВИЖЕНИЯ.  
ДОРОЖНАЯ РАЗМЕТКА**

Учебное пособие

для подготовки водителей автотранспортных средств

Брянск 2022

УДК 351.811.122 (07)

ББК 39.808

С 17

Самусенко, В. И. Основы законодательства в сфере дорожного движения. Дорожная разметка: учебное пособие для подготовки водителей автотранспортных средств / В. И. Самусенко. - Брянск: Изд-во Брянский ГАУ, 2022. - 126 с.

Учебное пособие предназначено для изучения и освоения дорожной разметки Правил дорожного движения Российской Федерации. Для студентов, обучающихся по программам подготовки водителей автотранспортных средств и слушателей автошкол.

Рецензент: д.т.н., профессор Христофоров Е.Н.

*Рекомендовано к изданию методической комиссией инженерно-технологического института, протокол № 4 от 19 января 2022 года.*

© Брянский ГАУ, 2022

© Самусенко В.И., 2022

## Содержание

	стр.
Введение .....	4
1. Горизонтальная разметка.....	5
2. Виды и нумерация разметки .....	10
3. Размеры отдельных типов горизонтальной разметки.....	48
4. Вертикальная разметка.....	58
5. Виды вертикальной разметки.....	59
6. Основные положения по допуску транспортных средств к эксплуатации и обязанности должностных лиц по обеспечению безопасности дорожного движения.....	68
7. Перечень неисправностей и условий, при которых запрещается эксплуатация транспортных средств.....	80
8. Кодекс РФ об административных правонарушениях.....	86
Контрольные вопросы.....	124
ЛИТЕРАТУРА.....	125

## Введение

Дорожная разметка является средством визуального ориентирования водителей на дороге. Она представляет собой линии, надписи, стрелы, символические и другие обозначения, посредством которых устанавливается порядок движения, режимы движения, и обеспечивается лучшая видимость дорожных сооружений.

Разметка может применяться как самостоятельно, так и в сочетании с другими техническими средствами организации дорожного движения.

При разметке дорог ширину полосы движения принимают с учетом категорий дорог согласно требованиям действующих строительных норм и правил. На дорогах, элементы поперечного профиля которых не соответствуют требованиям действующих строительных норм и правил, ширина размечаемой полосы движения должна быть не менее 3,00 м. Допускается уменьшать ширину полосы, предназначенной для движения легковых автомобилей, до 2,75 м при условии введения необходимых ограничений режима движения. Ширину полосы движения определяют по расстоянию между осями линий разметки, обозначающих ее границы.

Установлено две группы разметки: горизонтальная и вертикальная. Каждому виду разметки присвоен номер, состоящий из цифр, означающих:

первое число - номер группы, к которой принадлежит разметка (1 - горизонтальная, 2 - вертикальная);

второе - порядковый номер разметки в группе; третье - разновидность разметки.

Номера, форма, цвет, размеры и назначение каждого типа разметки определены ГОСТ.

Разметка может выполняться различными материалами (краской, термопластиком, холодным пластиком, полимерными лентами, штучными формами, световозвращателями и т.п.), соответствующими техническим требованиям ГОСТ.

Горизонтальная разметка (линии, стрелы, надписи и другие обозначения на проезжей части) устанавливает порядок движения и определенные его режимы, либо содержит какую-то информацию для участников дорожного движения.

Например, сплошные или прерывистые линии горизонтальной разметки разграничивают ширину полос для движения. Стрелки дорожной разметки указывают направления движения по полосам.



Цифры и буквы на проезжей части имеют свое значение. Например, комбинация букв и цифр означает номер дороги, буквой «А» обозначаются выделенные полосы для маршрутных ТС.



Горизонтальная разметка в виде символов дорожных знаков дублирует эти знаки. Соответственно, такая разметка вводит или определяет режимы движения (предположим, ограничение скорости, или знак «Дети», как на рисунке ниже), или содержит уточняющую информацию (например, разметка, дублирующая знак (табличку) «Инвалид» на парковке).

## Дорожная разметка

Дорожная разметка и ее характеристики (по ГОСТ Р 51256-2011 и ГОСТ Р 52289-2004).

### 1. Горизонтальная разметка

Горизонтальная разметка может быть постоянной или временной. Постоянная разметка имеет белый цвет, кроме линий 1.4, 1.10 и 1.17 желтого цвета, временная – оранжевый цвет.

Временную дорожную разметку наносят во время проведения дорожных работ на проезжей части, и нередко в процессе работ ее наносят поверх белой (постоянной) разметки.

В случаях если линии временной разметки и линии постоянной разметки противоречат друг другу, водители должны руководствоваться линиями временной разметки.



Функции временной дорожной разметки ограничиваются продолжительностью дорожных работ или событий, потребовавших ее введения.

Временная дорожная разметка должна быть оранжевого цвета и выполняться материалами, допускающими ее быстрое устранение. При ее нанесении устранение постоянной разметки не обязательно. Временную разметку удаляют одновременно со снятием временных знаков и демонтажем ограждающих и направляющих устройств.

## **Классификация дорожной разметки**

**По свойствам поверхности** горизонтальная разметка классифицируется на:

- горизонтальную разметку со сплошной поверхностью (без структурной и профильной поверхности);
- горизонтальную разметку со структурной или профильной поверхностью;
- комбинированную горизонтальную разметку.

**По толщине** нанесения горизонтальная разметка, выполненная термопластичными и холодными пластичными, классифицируется:

- на горизонтальную разметку с толщиной нанесения 1,5 мм и более;
- горизонтальную разметку с толщиной нанесения менее 1,5 мм.

### **Технические требования к горизонтальной разметке**

Для постоянной горизонтальной разметки (включая дублирование изображения дорожных знаков) устанавливаются следующие цвета: белый, желтый, красный, синий, черный, зеленый. Для временной дорожной разметки устанавливается оранжевый цвет (кроме разметки 1.4, 1.10, 1.17.1, 1.17.2, 1.26).

### **Материалы и изделия для горизонтальной разметки**

Постоянная горизонтальная разметка выполняется\* красками (эмальями), термопластичными и холодными пластичными по ГОСТ 32830, полимерными лентами и штучными формами по ГОСТ 32848.

Временная горизонтальная разметка выполняется\* красками (эмальями) по ГОСТ 32830 и полимерными лентами по ГОСТ 32848. Допускается нанесение временной горизонтальной разметки термопластичными и холодными пластичными при соответствующем обосновании (планируемая продолжительность функциональной долговечности и условия эксплуатации).

При выборе материалов, изделий и соответствующих технологий для нанесения временной горизонтальной разметки следует предусматривать соответствующие работы по ее демаркировке по ГОСТ Р 58368 после окончания событий, повлекших необходимость изменения организации дорожного дви-

жения. Для придания горизонтальной разметке (постоянной и временной), выполненной из красок (эмалей), термопластиков и холодных пластиков, штучных форм световозвращающих свойств применяют микростеклошарики по ГОСТ 32848.

*Примечание* - Световозвращающие свойства полимерных лент, применяемых для горизонтальной дорожной разметки, формируются в процессе их производства.

Отклонение от проектного положения горизонтальной разметки не должно превышать:

- в поперечном направлении (относительно оси проезжей части) - 0,05 м;
- в продольном направлении (относительно оси проезжей части) для начального и конечного положения разметки - 1,00 м (кроме 1.12, 1.13, 1.25). Для 1.12, 1.13, 1.25 - 0,10 м.

Отклонение угловых размеров горизонтальной разметки от установленных не должно превышать 2°.

При нанесении сплошных одиночных и двойных линий горизонтальной разметки, расположенных по оси проезжей части, а также разметки 1.17.1, 1.17.2 и 1.26 толщиной нанесения 1,5 мм и более допускается применение технологических разрывов длиной не более 0,05 м. Расстояние между технологическими разрывами определяется исходя из необходимости водоотвода.

Горизонтальная разметка не должна выступать над поверхностью, на которую она нанесена, более чем на 6 мм, включая высоту выступов разметки с профильной поверхностью и в случае нанесения новой горизонтальной разметки по старой.

Требования к коэффициенту яркости, удельному коэффициенту светотражения при диффузном дневном или искусственном освещении и удельным коэффициентам световозвращения при сухом покрытии и при мокром покрытии должны сохраняться в течение:

- для разметки, выполненной красками (эмальями), термопластиками и холодными пластиками с толщиной нанесения менее 1,5 мм - не менее одного месяца эксплуатации;



- для разметки, выполненной термопластиками и холодными пластиками с толщиной нанесения 1,5 мм и более, штучными формами и полимерными лентами - не менее трех месяцев эксплуатации.

При дальнейшей эксплуатации горизонтальной разметки в течение срока обеспечения функциональной долговечности допускается снижение значений коэффициента яркости, удельных коэффициентов световозвращения при сухом покрытии и при мокром покрытии и удельного коэффициента светоотражения при диффузном дневном или искусственном освещении, не более чем на 25%.

Устанавливается следующая продолжительность функциональной долговечности горизонтальной разметки:

- функциональная долговечность постоянной горизонтальной разметки, выполненной термопластиками, холодными пластиками с толщиной нанесения 1,5 мм и более, штучными формами и полимерными лентами - не менее одного года;

- функциональная долговечность постоянной горизонтальной разметки, выполненной термопластиками, холодными пластиками с толщиной нанесения менее 1,5 мм - не менее шести месяцев;

- функциональная долговечность постоянной горизонтальной разметки, выполненная красками (эмалями), - не менее трех месяцев;

- функциональная долговечность временной горизонтальной разметки - в соответствии с требованиями для постоянной. При окончании событий, потребовавших ее нанесения, производится демаркировка временной горизонтальной разметки.

Разрушение и износ горизонтальной разметки по площади не должны превышать следующих значений:

- для разметки, выполненной термопластиками, холодными пластиками с толщиной нанесения 1,5 мм и более, полимерными лентами, штучными формами, - 25%;

- для разметки, выполненной красками (эмалями), термопластиками и

холодными пластиками с толщиной нанесения менее 1,5 мм (за исключением разметки, дублирующей изображение дорожных знаков), - 50%;

- для разметки, дублирующей изображение дорожных знаков - 25%, независимо от применяемых материалов (изделий).

После нанесения новой постоянной горизонтальной разметки следы старой горизонтальной разметки (в плане) не должны превышать допустимых линейных размеров.

## 2. Виды и нумерация разметки

1.1 – разделяет транспортные потоки противоположных направлений и обозначает границы полос движения в опасных местах на дорогах; обозначает границы проезжей части, на которые въезд запрещен; обозначает границы стояночных мест транспортных средств;



Дорожная разметка 1.1 представляет собой одинарную сплошную линию белого цвета, шириной  $a = 10 \dots 15$  см.



### *Применение разметки 1.1:*

- *Разделяет транспортные потоки противоположных направлений (осевая линия) на дорогах, имеющих две или три полосы для движения в обоих направлениях;*
- *Обозначает границы полос движения в опасных местах на дорогах;*
- *Обозначает границы проезжей части, на которые въезд запрещен;*
- *Обозначает границы стояночных мест транспортных средств.*

*Дорожную разметку (линию) 1.1 пересекать запрещается.*

### ***Штраф за пересечение сплошной линии 1.1***

*Размер штрафа за пересечение сплошной линии разметки 1.1 будет зависеть от обстоятельств, в которых эта разметка пересечена.*

*Пересечение «осевой» сплошной линии на двухполосной дороге равносильно выезду на полосу встречного движения. Это может произойти в двух случаях: при обгоне и при объезде препятствия.*

*За объезд препятствия по встречной полосе через сплошную линию 1.1 предусмотрен штраф по ст.12.15 ч.3 КоАП в размере 1000 – 1500 рублей.*

*За обгон (маневр обгон = факт выезда на встречную полосу, пункт 1.2 ПДД) через сплошную линию 1.1, если это нарушение впервые, определен штраф в размере 5000 руб. (при автоматической фиксации на камеру) или лишение прав до полугода. При повторном нарушении последует лишение прав на 1 год или штраф 5000 рублей, если его зафиксирует камера (ст.12.15 части 4, 5 КоАП).*

*За пересечение сплошной линии 1.1, отделяющую попутную выделенную полосу для маршрутных ТС, предусмотрен штраф по ст.12.17 КоАП в размере 1500 рублей. Если это нарушение совершено в Москве или Санкт-Петербурге, то размер штрафа составит 3000 руб.*

*За пересечение разметки 1.1 в прочих случаях, например во время перестроения в попутную полосу, отделенную сплошной линией, за поворот через сплошную, может быть назначен штраф по ст.12.16 ч.1 КоАП в виде предупреждения или 500 руб.*

**1.2** — обозначает край проезжей части;



*Она представляет собой одинарную сплошную линию белого цвета, шириной  $a = 0,10$ , или  $0,15$ , или  $0,20$  м.*



*Разметку 1.2 применяют :*

- *для обозначения края проезжей части (краевая линия);*
- *для обозначения левой границы полосы для движения велосипедов, расположенной по правому краю проезжей части.*

*Край проезжей части может иметь правую кромку (рядом с обочиной, укрепленной полосой или отбойником) и левую кромку (рядом с разделительной полосой или отбойником).*

*Разметку 1.2 наносят по кромке или на расстоянии 10 – 20 см от кромки проезжей части как со стороны обочины, так и со стороны разделительной полосы. Линию 1.2 допускается пересекать для остановки транспортного средства на обочине и при выезде с обочины в местах, где разрешена остановка или стоянка.*

**1.3** – разделяет транспортные потоки противоположных направлений на дорогах с четырьмя и более полосами для движения в обоих направлениях, с двумя или тремя полосами – при ширине полос более 3,75 м;



*Ширина линий  $a = 0,10, 0,15$  или  $0,20$ ;  $c = 0,10-0,18$  м.*

*Дорожная разметка 1.3 представляет собой двойную сплошную линию белого цвета, т.е. две сплошные линии, каждая из которых шириной от 10 до 20 см и примерно с таким же расстоянием между ними.*



*Разметку 1.3 применяют для разделения транспортных потоков противоположных направлений (осевая линия) на участках дорог, имеющих четыре и более полос движения в обоих направлениях, включая переходно-скоростные и дополнительные полосы.*

*Допускается наносить разметку 1.3 на дорогах с двумя или тремя полосами для движения в обоих направлениях, если ширина полос составляет более 3,75 метров.*

*Дорожную разметку (линию) 1.3 пересекать запрещается.*

### **Штраф за пересечение двойной сплошной линии 1.3**

*Поскольку двойная сплошная линия разметки 1.3 разделяет встречные транспортные потоки на многополосных дорогах, факт ее пересечения явля-*

ется выездом на встречную полосу в запрещенном для этого случае. Наказание за это предусмотрено как за обгон в нарушение ПДД (статья 12.15 части 4, 5 КоАП).

В случае, если выезд на встречную полосу фиксируется как нарушение впервые, штраф за пересечение двойной сплошной линии составит 5000 руб. (при автоматической фиксации на камеру) или лишение прав до полугода. При повторной фиксации нарушения (выезда на встречную полосу против Правил) даже за первое пересечении двойной сплошной линии 1.3 последует лишение прав на 1 год или штраф 5000 рублей, если нарушение зафиксирует камера.

**1.4** (цвет – желтый) – обозначает места, где запрещена остановка транспортных средств;



Дорожная разметка 1.4 представляет собой одиночную сплошную линию желтого цвета, шириной  $a = 10,15$  или  $20$  см. Обозначает места, в которых запрещается остановка ТС.



*Желтую разметку 1.4 применяют на участках дорог, где запрещена остановка транспортных средств. Запрет действует на всем протяжении этой разметки.*

*Разметку наносят по кромке проезжей части или по верху бордюра, при наличии краевой линии (разметка 1.2, обозначающая край проезжей части) – вместо нее (вместо разметки 1.2).*

*Штраф за остановку на всем протяжении разметки 1.4 равносителен штрафу за нарушение правил остановки в местах, где она запрещена. Размер штрафа определяется ст.12.19 ч.1 и 5 КоАП РФ (предупреждение или штраф 500 руб. Если такое нарушение совершено в Москве или Санкт-Петербурге – штраф 2500 руб.).*

**1.5** – разделяет транспортные потоки противоположных направлений на дорогах, имеющих две или три полосы; обозначает границы полос движения при наличии двух и более полос, предназначенных для движения в одном направлении;

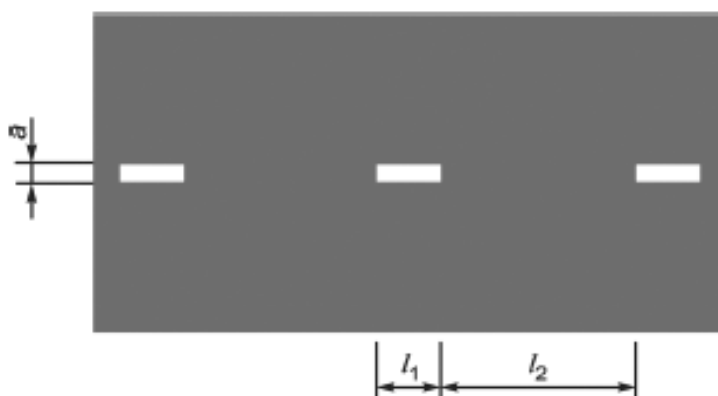

*Дорожная разметка 1.5 представляет собой прерывистую линию белого цвета, шириной от 10 до 15 см, у которой длина штриха в три раза меньше расстояния между штрихами.*



*Применение разметки 1.5:*

- *разделяет транспортные потоки противоположных направлений на дорогах, имеющих две или три полосы;*
- *обозначает границы полос движения при наличии двух и более полос, предназначенных для движения в одном направлении;*

*Линию 1.5 разрешается пересекать с любой стороны – это, так сказать, общее правило. Но есть нюанс.*

*На трехполосных дорогах, полосы которых разграничены разметкой 1.5, движение по полосам осуществляется в соответствии с пунктом 9.3 ПДД (среднюю полосу разрешено использовать для обгона, объезда, поворота налево и разворота, выезд на левую полосу запрещается). Это правило относится только к трехполосным дорогам.*

*Таким образом, на трехполосных дорогах пункт 9.3 ПДД разрешает пересекать линию разметки 1.5 только в связи с перечисленными маневрами. Въезд на левую полосу трехполосной дороги равносителен движению по встречной полосе, когда это запрещено ПДД. Санкции будут соответствующие, как за выезд на встречную полосу в запрещенном случае.*

**16** – предупреждает о приближении к разметке 1.1 или 1.11, которая разделяет транспортные потоки противоположных или попутных направлений;

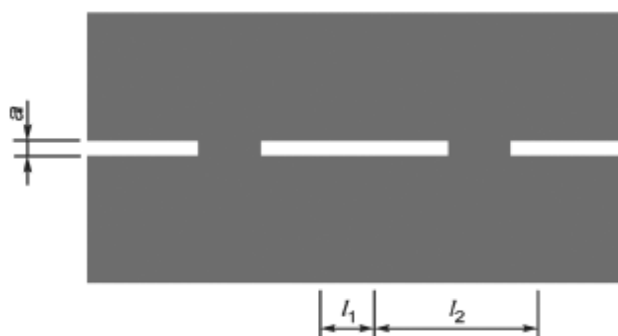



*Дорожная разметка 1.6 представляет собой прерывистую линию белого цвета, шириной от 10 до 15 см, у которой расстояния между штрихами в три раза меньше длины самого штриха.*



*Разметку 1.6 применяют для предупреждения о приближении к разметке 1.1 (к сплошной) или 1.11 (сплошная и прерывистая), которые разделяют попутные или противоположные потоки транспортных средств.*

*Она как-бы переходная: разметка 1.5 (прерывистая) переходит в разметку 1.6 (удлиненная прерывистая), затем – в разметку 1.1 (сплошная) или 1.11 (сплошная + прерывистая).*

*До лета 2017 года разметка 1.6 именовалась «линия приближения». С тех пор терминологию изменили, но смысл не поменялся. Ее назначение так и осталось – она означает приближение к сплошной линии разметки. Ее наносят на расстоянии не менее 50 – 100 метров перед разметкой 1.1 или разметкой 1.11.*

*Линию 1.6 разрешается пересекать с любой стороны.*

**1.7** – обозначает полосы движения в пределах перекрестка;

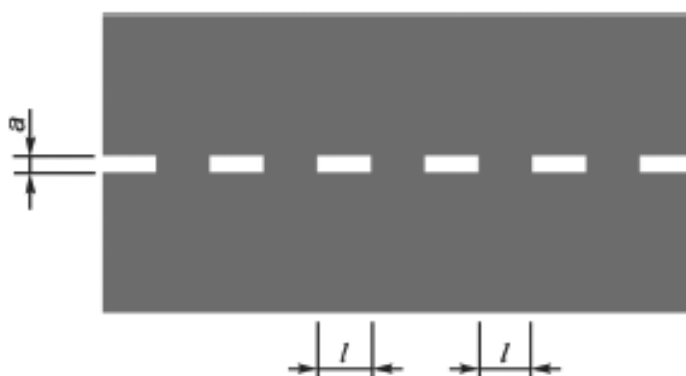

Дорожная разметка 1.7 представляет собой прерывистую линию белого цвета, шириной от 10 до 15 см, с длиной штриха в 50 см и такими же промежутками между штрихами.



Разметку 1.7 применяют для обозначения границ полос движения в пределах перекрестка в случаях, когда необходимо показать траекторию движения транспортных средств или обозначить границы полосы движения на перекрестке.

С 2015 года разметка 1.7 еще применяется для разметки зоны парковки на проезжей части дороги. Линию 1.7 разрешается пересекать с любой стороны.

**1.8** – обозначает границу между полосой разгона или торможения и основной полосой проезжей части;

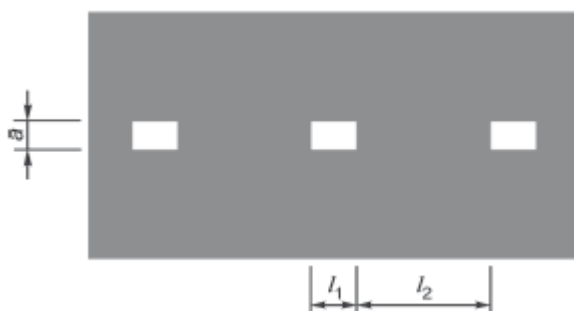

Дорожная разметка 1.8 представляет собой прерывистую линию белого цвета, шириной 40 см (на автомагистралях) и 20 см (на других дорогах), с длиной штриха в три раза меньше расстояния между штрихами (длина штрихов  $l_1=1,00$  длина разрывов  $l_2=3,00$ ).



*Разметка 1.8 обозначает границу между полосой разгона или полосой торможения и основной полосой проезжей части дороги. Линию 1.8 разрешается пересекать с любой стороны.*

**1.9** – обозначает границы полос движения, на которых осуществляется реверсивное регулирование; разделяет транспортные потоки противоположных направлений (при выключенных реверсивных светофорах) на дорогах, где осуществляется реверсивное регулирование;

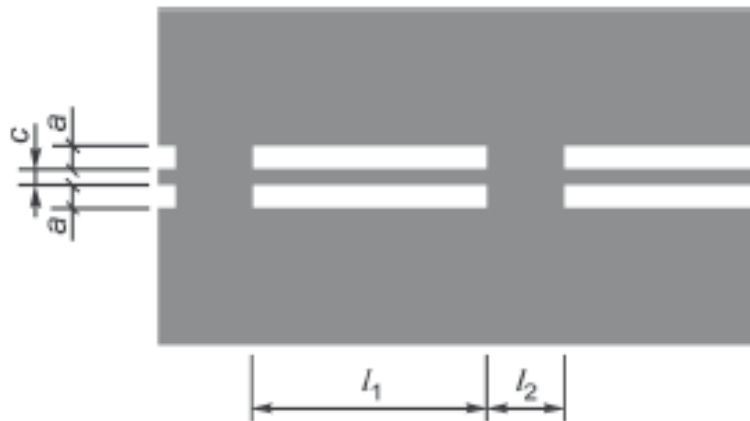

*Дорожная разметка 1.9 представляет собой двойную прерывистую линию белого цвета, каждая шириной  $a = 10, 15$  и  $20$  см (с таким же промежутком) и длиной штриха в три раза большей, чем расстояния между штрихами (расстояние между линиями  $c = 0,10-0,18$  м).*



*Разметку 1.9 применяют:*

- *для обозначения границ полос, направление движения по которым меняется на противоположное (этот процесс называется реверсивное регулирование);*
- *для разделения потоков ТС противоположных направлений (при выключенных реверсивных светофорах) на участках дорог, где используется реверсивное регулирование.*

*Полоса движения, которая с обеих сторон обозначена разметкой 1.9, именуется реверсивной полосой. Движение по такой полосе регулируется реверсивными светофорами. При выключенных сигналах реверсивного светофора, въезд на реверсивную полосу запрещен (пункт 6.7 ПДД).*

*Таким образом, при выключенных реверсивных светофорах двойную прерывистую линию 1.9 пересекать запрещается.*

**1.10** (цвет - желтый) – обозначает места, где запрещена стоянка транспортных средств;

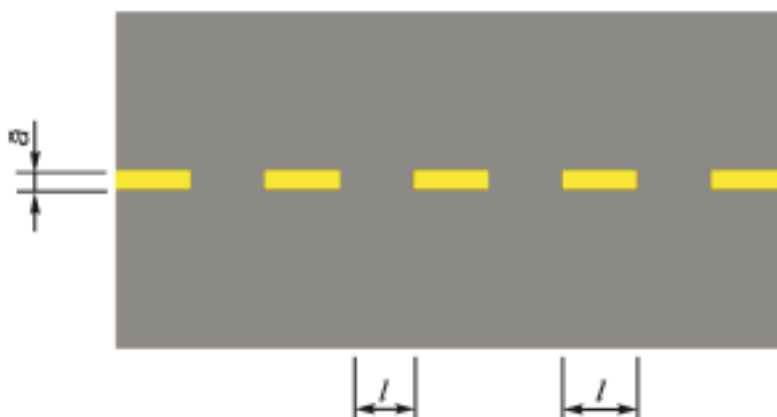

*Дорожная разметка 1.10 представляет собой пунктирную линию желтого цвета, шириной от 10 до 20 см. Длина штрихов равна расстоянию между ними, и составляет 1 метр. Обозначает места, в которых запрещается стоянка ТС.*



*Желтую разметку 1.10 применяют на участках дорог, где требуется запретить стоянку транспортных средств.*

*Разметку «Стоянка запрещена» наносят также как разметку 1.4 по кромке проезжей части или по верху бордюра, при наличии краевой линии (разметка 1.2, обозначающая край проезжей части) – вместо нее (вместо разметки 1.2).*

*В местах, где запрещена стоянка, остановка не запрещается.*

*Штраф за стоянку на всем протяжении разметки 1.10 равносителен штрафу за нарушение правил стоянки в местах, где она запрещена.*

*Размер штрафа определяется ст.12.19 ч.1 и 5 КоАП РФ (предупреждение или штраф 500 руб. Если нарушение совершено в Москве или Санкт-Петербурге – штраф 2500 руб.).*

**1.11** – разделяет транспортные потоки противоположных или попутных направлений на участках дорог, где перестроение разрешено только из одной полосы; обозначает места, где необходимо разрешить движение только со стороны прерывистой линии (в местах разворота, въезда и выезда с прилегающей территории);

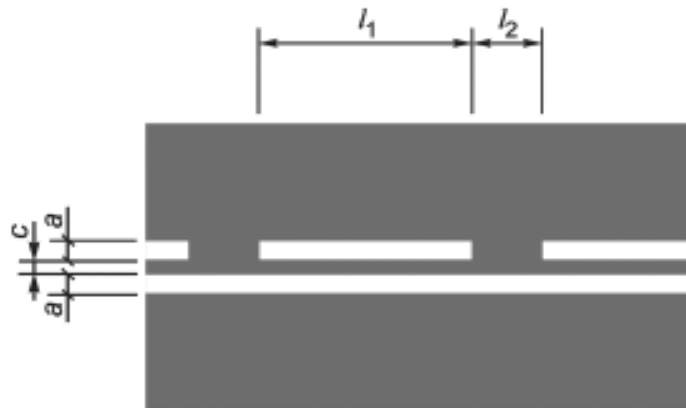

В местах разворота, въезда и выезда с прилегающей территории  $l_1 = 0,90$ ,  $l_2 = 0,30$  м.

Дорожная разметка 1.11 представляет собой двойную линию белого цвета, каждая шириной от 10 до 20 см (с таким же промежутком), одна из которых сплошная, а вторая – прерывистая. Длина штриха у прерывистой линии примерно в три раза больше, чем расстояние между штрихами.



Разметку 1.11 применяют:

- для разделения транспортных потоков противоположных или попутных направлений на участках дорог, где перестроение разрешено только из одной полосы;

- для обозначения места, где необходимо разрешить движение только со стороны прерывистой линии (в местах разворота, въезда или выезда с прилегающей территории).

Двойную линию 1.11 разрешается пересекать со стороны прерывистой линии. Со стороны сплошной линии разметку 1.11 разрешается пересекать только при завершении обгона или объезда.

**1.12** – указывает место, где водитель должен остановиться при наличии знака 2.5 или при запрещающем сигнале светофора (регулирущика);



Дорожная разметка 1.12 представляет собой широкую полосу белого цвета (40 см), нанесенную под прямым углом к оси полосы движения. Она указывает место, в котором водитель должен остановиться при запрещающем сигнале светофора (регулирущика) или наличии знака 2.5 «Движение без остановки запрещено».

До середины 2017 года разметка 1.12 имела собственное название: Стоп-линия. С тех пор терминологию изменили, но смысл от этого не поменялся.



*Разметку 1.12 применяют (наносят):*

- *в местах, где движение регулируется светофором;*
- *перед перекрестком, не оборудованным светофором, при наличии знака 2.5 «Движение без остановки запрещено»;*
- *перед железнодорожными переездами.*
- **1.13** – указывает место, где водитель должен при необходимости остановиться, уступая дорогу транспортным средствам, движущимся по пересекаемой дороге;



*Дорожная разметка 1.13 представляет собой линию треугольников белого цвета, расположенных вершинами вниз, как бы навстречу движению. Отдельно взятый треугольник представляет форму знака 2.4 «Уступите дорогу» (перевернутый треугольник). Назначение у разметки 1.13 такое же.*



*Разметку 1.13 применяют для обозначения места где водитель должен при необходимости остановиться по требованию знака 2.4 «Уступите доро-*



гу», уступая дорогу транспортным средствам, движущимся по пересекаемой дороге.

Разметку «Уступи дорогу» наносят возможно ближе к границе пересекаемой проезжей части, под прямым углом к оси полосы движения, и по всей ширине проезжей части данного направления движения (или на каждой полосе движения).

**1.14.1, 1.14.2** – обозначает пешеходный переход; стрелы разметки 1.14.2 указывают направление движения пешеходов;

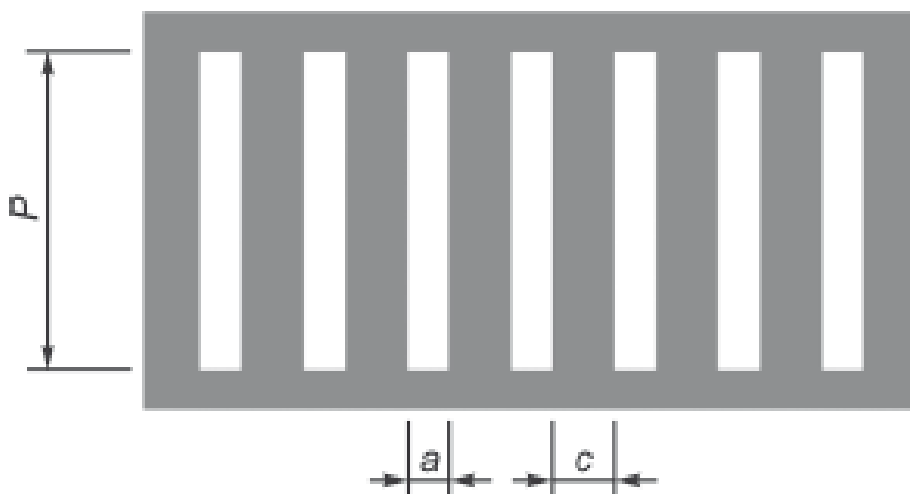

Дорожная разметка 1.14.1 представляет собой широкие полосы (шириной 40 см), нанесенные с равными промежутками по всей ширине проезжей части поперек движению ТС. Данной разметкой обозначают площадь перехода, ширина которого не превышает 6 метров. Расстояние между линиями  $c = 0,60$ , длина линий  $P = 4,00-6,00$  м.

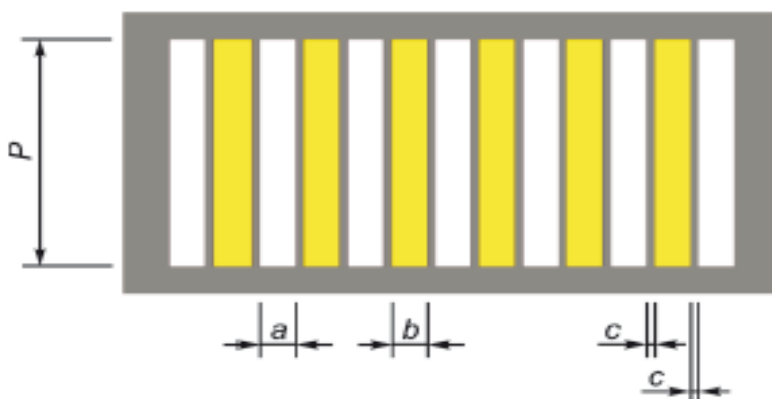

Ширина линий белого цвета  $a = 0,40$ , длина линий белого цвета и заполне-

ния желтого цвета  $P = 4,00-6,00$ , ширина заполнения желтого цвета  $b = 0,40$ , расстояние между линиями белого цвета и заполнения желтого цвета  $c = 0,10$  м.

Дорожная разметка 1.14.2 представляет собой как бы сдвоенную разметку 1.14.1. Ее наносят на проезжую часть при ширине перехода больше 6 метров. В народе такая разметка получила название «зебра» из-за схожести с окраской этого вида животных.

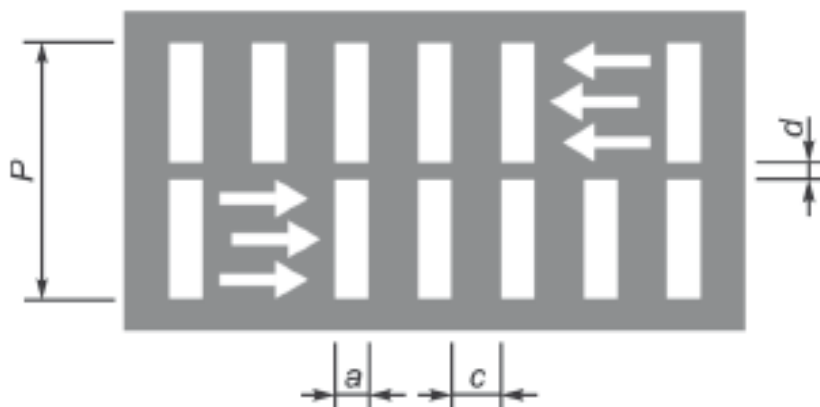

Ширина линий  $a = 0,40$ , расстояние между линиями  $c = 0,60$ , ширина промежутков на линиях  $d = 0,20$ , длина линий белого цвета  $P > 6,00$ .



Разметку 1.14.1 и 1.14.2 «Пешеходный переход» применяют для обозначения мест, выделенных для пересечения проезжей части пешеходами.

Таким образом, разметкой 1.14.1 и 1.14.2 обозначают для пешеходов площадь перехода через проезжую часть. Между линиями разметки 1.14.1 и 1.14.2 допускается окрашивать покрытие проезжей части краской желтого цвета или наносить желтое покрытие противоскольжения, так сказать, для лучшей наглядности и безопасности проезда через переход.

1.14.3 - две прерывистые линии, расположенные по границам пешеходного перехода;

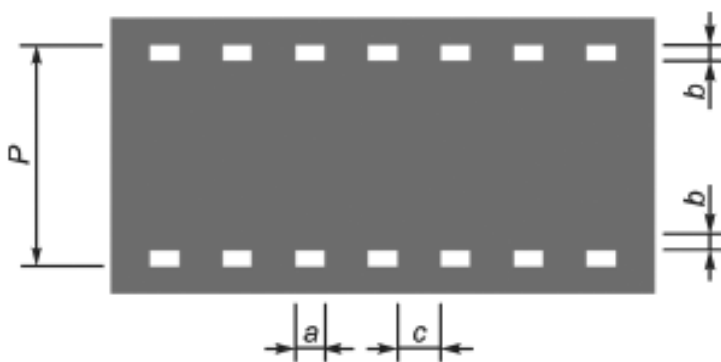

Длина линий  $a = 0,40$ , ширина линий  $b = 0,20$ , расстояние между линиями  $c = 0,60$ , ширина пешеходного перехода  $P = 4,00-6,00$  м.

**1.15** – обозначает место, где велосипедная дорожка пересекает проезжую часть;

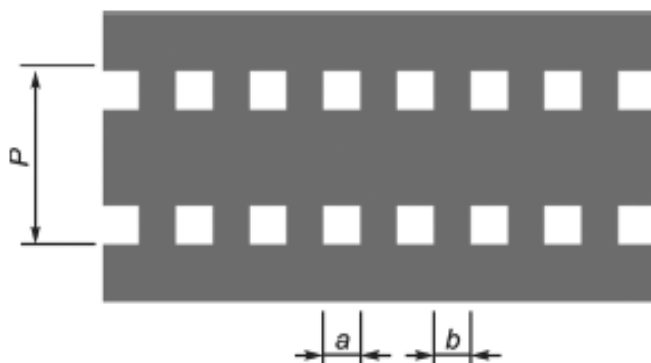

Дорожная разметка 1.15 представляет собой две параллельные линии в виде квадратного штриха размером в 40 см. Ширина велосипедной дорожки  $P = 1,80$ , расстояние между квадратами 0,40 м.



*Разметку 1.15 применяют для обозначения мест пересечения велосипедной дорожки с проезжей частью. Ширина переезда для велосипедистов обычно равняется ширине велосипедной дорожки.*

**1.16.1** – обозначает островки, разделяющие транспортные потоки противоположных направлений, места для стоянки транспортных средств (парковки) и велосипедные полосы;

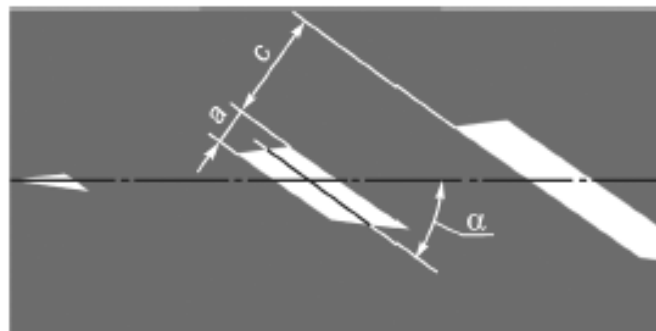

*Ширина наклонных полос  $a = 0,40$ , расстояние между наклонными полосами  $c = 1,20$ , угол наклона между осью разметки и осью сплошной линии  $\alpha = 45^\circ$ .*

**1.16.2** – обозначает островки, разделяющие транспортные потоки одного направления;

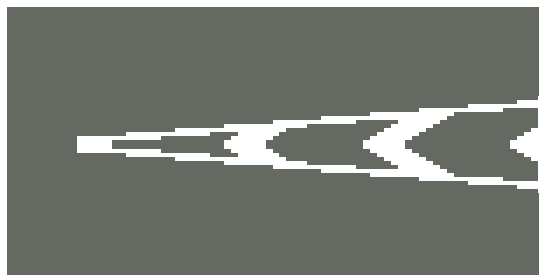

**1.16.3** – обозначает островки в местах слияния транспортных потоков;



*Дорожная разметка 1.16 представляет собой очерченный белыми линиями «внутренний» контур сходящихся или расходящихся полос на проезжей части. Существует три разновидности разметки 1.16 (на картинках ниже).*



*Разметку 1.16.1 применяют для обозначения направляющих островков в местах разделения потоков транспортных средств противоположных направлений. Ниже представлен один вариант нанесения разметки 1.16.1 (островок) на четырехполосной дороге.*



*Разметку 1.16.2 применяют для обозначения направляющих островков в местах разделения потоков транспортных средств одного направления. Разметка 1.16.2 (островок) чаще всего встречается в местах разветвления попутных потоков, например, перед развязками.*



*Разметку 1.16.3 применяют для обозначения направляющих островков в местах слияния транспортных потоков. Внешне разметка 1.16.3 и 1.16.2 похожи, на дороге разница не ощущается.*



**1.17.1** (цвет – желтый) – обозначает места остановок маршрутных транспортных средств и стоянки такси;



*Дорожная разметка 1.17 представляет собой одинарную зигзагообразную линию желтого цвета, шириной 10 см. Желтая разметка 1.17 обозначает места остановок маршрутных транспортных средств и стоянок легковых такси.*



*Протяженность разметки 1.17 определяют с учетом числа одновременно останавливающихся или стоящих транспортных средств, но не менее длины посадочной площадки.*

**1.17.2** - две сплошные одиночные зигзагообразные линии, расположенные по границам зоны остановочного пункта поперек края проезжей части;



*На всем протяжении желтой разметки 1.17 запрещается стоянка (пункт 12.4 ПДД) и разворот (пункт 8.11 ПДД) транспортных средств. Остановка разрешается лишь для посадки-высадки пассажиров при условии, что маршрутным ТС не будет создано помех в движении.*

*Штраф за остановку или стоянку транспортных средств в местах остановки маршрутных ТС или стоянки легковых такси, либо ближе 15 метров от мест остановок, составляет 1000 руб. (за это же, но совершенное в Москве или Санкт-Петербурге — штраф 3000 руб.) (на момент публикации, ст. 12.19 ч. 3.1 и 6 КоАП РФ).*

**1.18** – указывает разрешенные на перекрестке направления движения по полосам. Разметка с изображением тупика наносится для указания того, что поворот на ближайшую проезжую часть запрещен; разметка, разрешающая поворот налево из крайней левой полосы, разрешает и разворот;

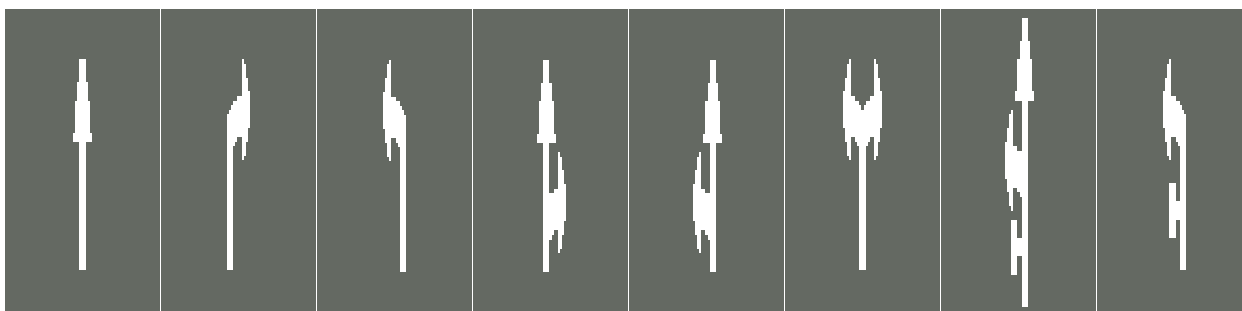

*Разметку 1.18 применяют для указания разрешенных на перекрестке направлений движения по полосам... Стрелка, разрешающая поворот налево из крайней левой полосы, разрешает и разворот. Разметка с изображением тупика наносится для указания того, что поворот на ближайшую проезжую часть запрещен.*

*На проезжую часть перед перекрестком наносят последовательно две или более стрел с расстоянием между ними от 20 до 30 метров. Ближайшая к перекрестку стрела наносится на уровне начала разметки 1.1, разделяющей потока ТС попутного направления.*





*Разметка 1.18 дублирует знаки 5.15.1 или 5.15.2, указывающие направление движения по полосам, но может применяться самостоятельно.*

*Невыполнение требования дорожной разметки 1.18 – это движение через перекресток в направлении ином, чем указывают стрелка разметки. За нарушение требований разметки 1.18 предусмотрены санкции по части 1 ст.12.15 КоАП: штраф в размере 1500 рублей (на момент публикации).*

**1.19** – предупреждает о приближении к сужению проезжей части (участку, где уменьшается число полос движения в данном направлении) или к линиям разметки 1.1 или 1.11, разделяющим транспортные потоки противоположных направлений;

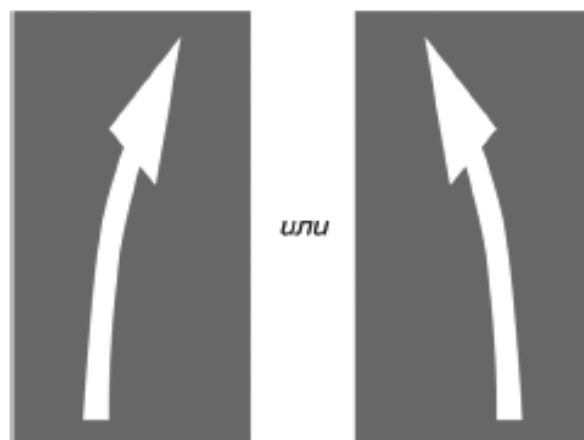

*Дорожная разметка 1.19 представляет собой изображение стрел белого цвета, как бы плавно «изогнутых» вправо или влево.*



*Разметку 1.19 применяют для предупреждения о приближении к сужению проезжей части (к концу полосы). В сочетании с разметкой 1.6 при ограниченной видимости встречного автомобиля она предупреждает приближении к разметке 1.1 или 1.11, разделяющей противоположные потоки ТС.*

*В целом, разметка 1.19 предупреждает о необходимости перестроиться в ту сторону на проезжей части, на которую указывает стрелка. Перестроиться нужно по причине того, что впереди полоса заканчивается (сужается проезжая часть), или начинается участок встречного движения, отделенный разметкой 1.1, на который выезд запрещен.*

*Целесообразно перестроится заблаговременно, когда это сделать безопасно, учитывая приоритет и движение других машин. Не следует «тянуть» время и ждать окончания полосы.*

*Невыполнение требования разметки 1.19 может привести к тому, что автомобиль в различных обстоятельствах окажется за пределами дороги (сужение полосы справа) или на встречной полосе (слева) в запрещенном случае.*

*За выезд на встречную полосу в случаях, когда это запрещено, предусмотрен штраф или лишение прав до полугода.*

*А вообще, ситуация, когда проезжая часть данного направления сужается (например, конец полосы разгона или окончание зоны для обгона перед разметкой 1.11), требует повышенного внимания от всех участников движения, которые находятся в области слияния полос. При высокой интенсивности движения в этих местах возникновение ДТП наиболее вероятно.*

**1.20** – предупреждает о приближении к разметке 1.13;

*Дорожная разметка 1.20 представляет собой изображение контура перевернутого вершиной вниз треугольника белым цветом.*



*Разметку 1.20 применяют для предупреждения о приближении к разметке 1.13 (уступи дорогу – ряд белых треугольников) на дорогах с высокой интенсивностью движения. Ее наносят на каждой полосе движения. Расстояние между основанием треугольника разметки 1.20 и разметкой 1.13 может составлять от 2 до 25 метров.*



*Перевернутый треугольник, нанесенный на проезжей части (разметка 1.20) – это предупреждение, что впереди перекресток, где нужно уступить дорогу. Необходимо подготовиться к тому, что возможно придется остановиться у разметки 1.13, чтобы уступить ТС, едущим по пересекаемой дороге, либо встречным ТС при повороте налево (фото ниже).*



*Штраф за то, что на перекрестке не уступил дорогу автомобилю (транспортному средству), имеющему приоритет, определен частью 2 статьи 12.13 КоАП в размере 1000 руб. (на дату публикации).*

**1.21** – предупреждает о приближении к разметке 1.12, когда она применяется в сочетании со знаком 2.5;



*Разметку 1.21 применяют для предупреждения о приближении к разметке 1.12 (в прошлом - стоп линия), когда она применяется в сочетании со знаком 2.5 «Движение без остановки запрещено». Разметку 1.21 (надпись СТОП) наносят на каждой полосе движения.*

*Расстояние между разметкой 1.21 и 1.12 может составлять от 2 до 25 метров. Остановка автомобиля перед разметкой 1.12 обязательна.*

*Штраф за проезд без остановки перед стоп-линией предусмотрен частью 1 статьи 12.16 КоАП (предупреждение или 500 руб. на дату публикации).*

**1.22** – обозначает номер дороги;



*Разметку 1.22 применяют на дорогах с высокой интенсивностью движения (более 3000 авт./сут.) для обозначения номера дороги (маршрута), утвержденного в установленном порядке.*

*Если посмотреть на карту дорог страны, то можно обратить внимание, что дороги федерального, регионального или межмуниципального значения обозначены определенным буквенно-цифровым символом. Например, М2, М27, А-130, А-295, 29К-012, Р22, 36Р-170 и разные другие.*

*Это и есть официальные номера, присвоенные этим дорогам. Ниже на фото пример разметки 1.22 на трассе М4.*



*Разметку номера дороги наносят посередине каждой полосы движения, соответствующей направлению дороги (маршрута). Ее также наносят перед перекрестком и за перекрестком, когда маршрут в месте пересечения с другой дорогой меняет свое направление.*

*У разметки 1.22 есть аналог в виде дорожных знаков 6.14.1 и 6.14.2 «Номер маршрута». Номера маршрутов также наносят на дорожные указатели направлений.*

*Поскольку, любая разметка имеет свойство стираться со временем, а обновляют ее не часто, предпочтительно ориентироваться на номер дороги по дорожным знакам.*

**1.23.1** – обозначает специальную полосу для маршрутных транспортных средств;



*Разметка 1.23.1 представляет собой букву А белого цвета, нанесенную по оси полосы движения.*



*Разметку 1.23.1 (букву А) наносят на дорогах, обозначенных знаком 5.11.1 «Дорога с полосой для маршрутных ТС», на полосы, которые предназначены для движения только маршрутных транспортных средств и такси. Разметку повторно наносят после мест остановок маршрутных ТС, и повторяют через определенное расстояние (примерно 200 м) на всем протяжении выделенной полосы.*

**1.23.2** – обозначение пешеходной дорожки или пешеходной части дорожки, предназначенной для совместного движения пешеходов и велосипедов;



*Разметка 1.23.2 представляет собой силуэт пешехода белого цвета, нанесенный по оси дорожки (полосы), предназначенной для движения пешехо-*

дов. Эта разметка обозначает пешеходную дорожку или пешеходную часть дорожки, которая совмещена с велосипедной дорожкой.



Разметку 1.23.2 (силуэт пешехода) наносят на дорожках, обозначенных знаками 4.5.1, 4.5.2, 4.5.4 и 4.5.5. Этими знаками обозначаются дорожки (полосы), предназначенные для движения пешеходов (или в том числе пешеходов).

Разметку «Пешеходная дорожка» повторяют после каждого перекрестка, после каждого выезда с прилегающей территории, пересечения с пешеходной или велосипедной дорожкой. Также ее повторяют через определенное расстояние (примерно 200 м) по всей длине пешеходной или велопешеходной дорожки.

**1.23.3** – обозначение велосипедной дорожки (части дорожки) или полосы;



Разметка 1.23.3 представляет собой силуэт велосипеда белого цвета, нанесенный по оси дорожки (полосы), предназначенной для движения велосипедов. Эта разметка обозначает велосипедную дорожку (часть дорожки) или полосу.



*Разметку 1.23.3 (силуэт велосипеда) наносят на дорожках, обозначенных знаками 4.4.1, 4.5.2, 4.5.4 и 4.5.5.*

*Разметку «Велосипедная дорожка» повторяют после каждого перекрестка, после каждого выезда с прилегающей территории, пересечения с пешеходной или велосипедной дорожкой. Также ее повторяют через определенное расстояние (примерно 200 м) по всей длине велосипедной дорожки.*

*Пункт 13.1 ПДД при повороте направо или налево требуетступить дорогу пешеходам и велосипедистам, пересекающим проезжую часть дороги, на которую он поворачивает. Это требование действует и в отношении велосипедной или велопешеходной дорожки.*

*Т.е., пересекая перечисленные дорожки во время поворота направо или налево, следует уступить дорогу и пешеходам, и велосипедистам.*

**1.24.1** – дублирование предупреждающих дорожных знаков;



*Дорожная разметка 1.24.1 представляет собой изображение на проезжей части определенного (конкретного) предупреждающего знака, который, собственно, эта разметка и повторяет. Например, на картинке ниже разметка дублирует предупреждающий знак 1.22 «Пешеходные переход».*





*Разметку 1.24.1 применяют для дублирования предупреждающих знаков. Дорожный знак можно по разным причинам не заметить, либо не обратить на него внимание. Разметка же, всегда перед глазами водителя.*

*Поскольку предупреждающие знаки устанавливаются на расстоянии минимум 50-100 метров до начала опасного участка, разметку, дублирующую этот знак, наносят на некотором расстоянии после места установки знака.*

*На многополосных дорогах разметку 1.24.1 наносят на каждой полосе для движения в данном направлении.*

**1.24.2** – дублирование запрещающих дорожных знаков;



*Дорожная разметка 1.24.2 представляет собой изображение на проезжей части определенного запрещающего знака, который, собственно, эта разметка и повторяет. Например, на картинке ниже разметка дублирует запрещающий знак 3.24 «Ограничение максимальной скорости».*



*Разметку 1.24.2 применяют для дублирования запрещающих знаков. Запрещающие знаки начинают действовать с места их установки (если они применяются без табличек «Расстояние до объекта»). Поэтому разметку 1.24.2 наносят в том же поперечном сечении дороги, что и соответствующий ей запрещающий знак.*

*На многополосных дорогах разметку 1.24.2 наносят на каждой полосе для движения в данном направлении, кроме изображений знаков 3.27 – 3.30. Изображения этих знаков, запрещающих остановку и стоянку, наносят на крайней правой полосе движения.*

**1.24.3** – дублирование дорожного знака «Инвалиды»;



*Дорожная разметка 1.24.3 представляет собой изображение на проезжей части дорожного знака «Инвалиды», который, собственно, эта разметка и повторяет.*



*Разметка 1.24.3 дублирует дорожный знак (табличку) «Инвалиды», ее применяют для обозначения участков дорог, стояночных площадок (стояночных мест), въездов, выездов и т.п., предназначенных для ТС, управляемых инвалидами I и II групп или ТС, перевозящих таких инвалидов.*

**1.24.4** – дублирование дорожного знака «Фотовидеофиксация» и (или) обозначение участков дороги, на которых может осуществляться фотовидеофиксация; разметка 1.24.4 может применяться самостоятельно;



*Дорожная разметка 1.24.4 представляет собой символическое изображение на проезжей части дорожного знака «Фотовидеофиксация», который, собственно, эта разметка и повторяет.*



*Разметка 1.24.4 дублирует дорожный знак «Фотовидеофиксация» и (или) обозначает участок дороги, на котором может осуществляться фотовидеофиксация.*

*Разметка 1.24.4 «Фотовидеофиксация» может применяться самостоятельно. При этом вне населенного пункта ее наносят на расстоянии не менее 300 метров, а в населенных пунктах – на расстоянии не менее 100 метров до начала участка дороги, на котором может осуществляться фиксация. Далее, разметку 1.24.4 повторяют через каждые полкилометра на всем его протяжении этого участка.*

**1.24.5** – дублирование таблички 8.4.3.1; разметка 1.24.5 может применяться самостоятельно;



*Дорожная разметка 1.24.5 представляет собой символическое изображение на проезжей части таблички 8.4.3.1 (электромобиль), которую, собственно, эта разметка и повторяет.*



*Разметка 1.24.5 дублирует табличку 8.4.3.1, которая означает, что дорожный знак, с которым она применена, распространяется на электромобили и гибридные автомобили.*

*Разметка 1.24.5 «Электромобиль» может применяться самостоятельно, в таком случае она обозначает место, непосредственно имеющее отноше-*

ние только к электромобилям и гибридным автомобилям, например, место для зарядки на ЗС.

**1.24.6** – дублирование дорожного знака 5.33.1 «Велосипедная зона»;



Дорожная разметка 1.24.6 представляет собой символическое изображение на проезжей части дорожного знака 5.33.1 «Велосипедная зона», который, собственно, эта разметка и повторяет.

Разметка 1.24.6 дублирует знак 5.33.1 «Велосипедная зона». Этот знак обозначает начало территории, предназначенной для движения велосипедистов. По велосипедной зоне могут передвигаться и велосипедисты, и пешеходы, и транспортные средства. Подробнее – в статье Знаки Пешеходная зона и Велосипедная зона.

**1.24.7** – дублирование дорожного знака 8.9.2 «Стоянка только транспортных средств дипломатического корпуса»;



Дорожная разметка 1.24.7 представляет собой символическое изображение на проезжей части дорожного знака (таблички) 8.9.2 «Стоянка только ТС дипломатического корпуса», который эта разметка и повторяет.

Разметку 1.24.7 применяют на организованных парковках, на территории которых отведены места для ТС аккредитованных дипломатических представительств.

**1.25** – обозначение искусственных неровностей по ГОСТу Р 52605-2006;

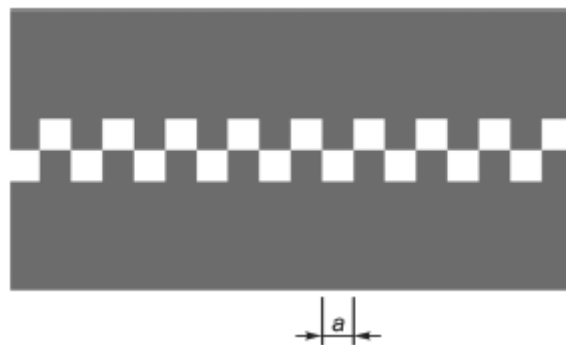

*Размер стороны квадратов  $a = 0,40$ м.*



*Разметку 1.25 (дорожная неровность) применяют для обозначения искусственных неровностей (неровность обозначается знаком 5.20), предназначенных для принудительного снижения скорости. Разметку наносят в начале и конце неровности на наклонном участке.*

*Если искусственная неровность имеет ширину, недостаточную для нанесения разметки на ее поверхности, разметку наносят на проезжую часть с двух сторон от неровности.*

**1.26** (цвет – желтый) – обозначает участок перекрестка, на который запрещается выезжать, если впереди по пути следования образовался затор, который вынудит водителя остановиться, создав препятствие для движения транспортных средств в поперечном направлении, за исключением поворота направо или налево в случаях, установленных настоящими Правилами. Разметка может применяться самостоятельно либо совместно с дорожным знаком 1.35.

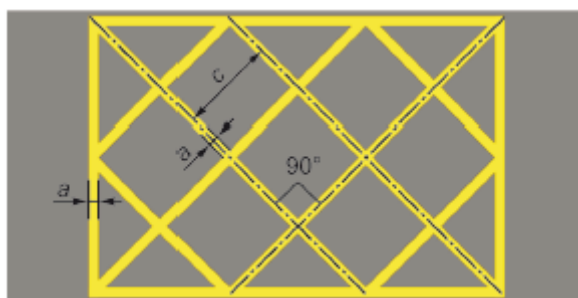

*Ширина линий  $a = 0,10, 0,15$  и  $0,20$  м. Расстояние между параллельными линиями  $c = 1,0; 1,5$ , и  $2$  м.*

*Дорожная разметка 1.26 представляет собой расчерченный диагональными (крест-накрест) линиями желтого цвета периметр. Разметкой может быть покрыт весь периметр перекрестка или его часть. Отсюда и исходит ее название: «Участок перекрестка».*



*Желтой разметкой 1.26 обозначают участок перекрестка, на который запрещается выезжать, если впереди по пути следования образовался затор, который вынудит водителя остановиться, и своей остановкой создать помеху для движения транспортных средств в поперечном направлении.*

*За остановку на разметке 1.26 в случае затора, образовавшегося впереди по движению (как и за выезд на перекресток в случае затора) предусмотрен штраф по ст. 12.13 КоАП РФ – 1000 руб. (на дату публикации).*

Линии 1.1, 1.2 и 1.3 пересекать запрещается.

Линию 1.2 допускается пересекать для остановки транспортного средства на обочине и при выезде с нее в местах, где разрешена остановка или стоянка.

Линии 1.5 – 1.8 пересекать разрешается с любой стороны.

Линию 1.9 при отсутствии реверсивных светофоров или когда они отключены разрешается пересекать, если она расположена справа от водителя; при включенных реверсивных светофорах – с любой стороны, если она разделяет полосы, по которым движение разрешено в одном направлении. При отключении реверсивных светофоров водитель должен немедленно перестроиться вправо за линию разметки 1.9.

Линию 1.9, разделяющую транспортные потоки противоположных направлений, при выключенных реверсивных светофорах пересекать запрещается.

Линию 1.11 разрешается пересекать со стороны прерывистой линии, а также и со стороны сплошной линии, но только при завершении обгона или объезда.

В случаях если значения дорожных знаков, в том числе временных, и линий горизонтальной разметки противоречат друг другу либо разметка недостаточно различима, водители должны руководствоваться дорожными знаками. В случаях если линии временной разметки и линии постоянной разметки противоречат друг другу, водители должны руководствоваться линиями временной разметки.

### 3. Размеры отдельных типов горизонтальной разметки

На всех рисунках фон и разметка приведены с обратной окраской (негативное изображение). Все размеры указаны в метрах.

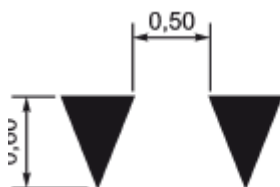

Размеры разметки 1.13



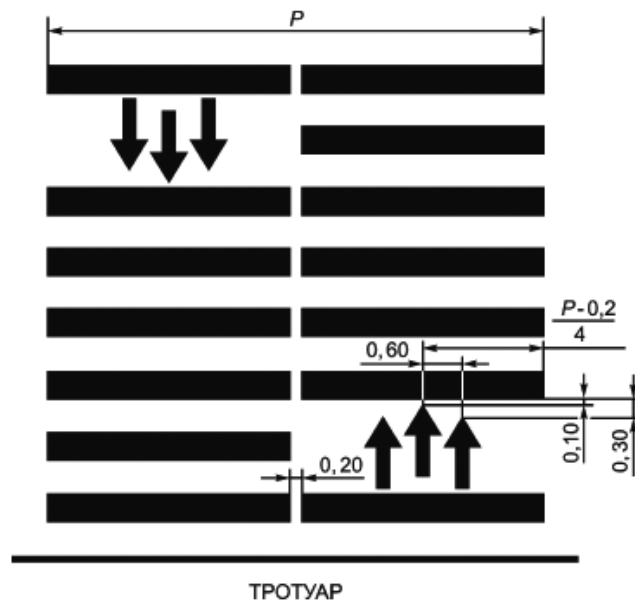

Расположение стрел на разметке 1.14.2

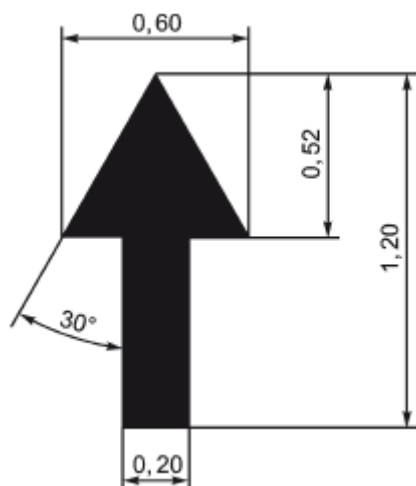

Размеры стрел на разметке 1.14.2

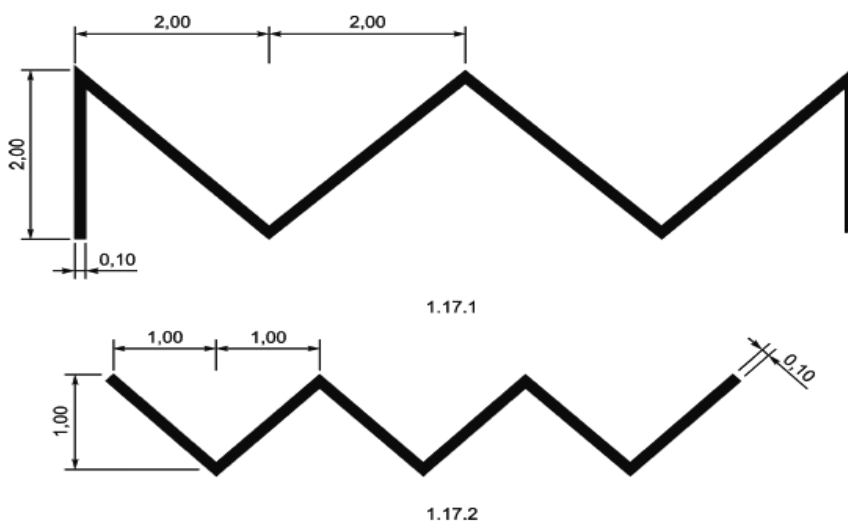

Размеры разметки 1.17.1 и 1.17.2

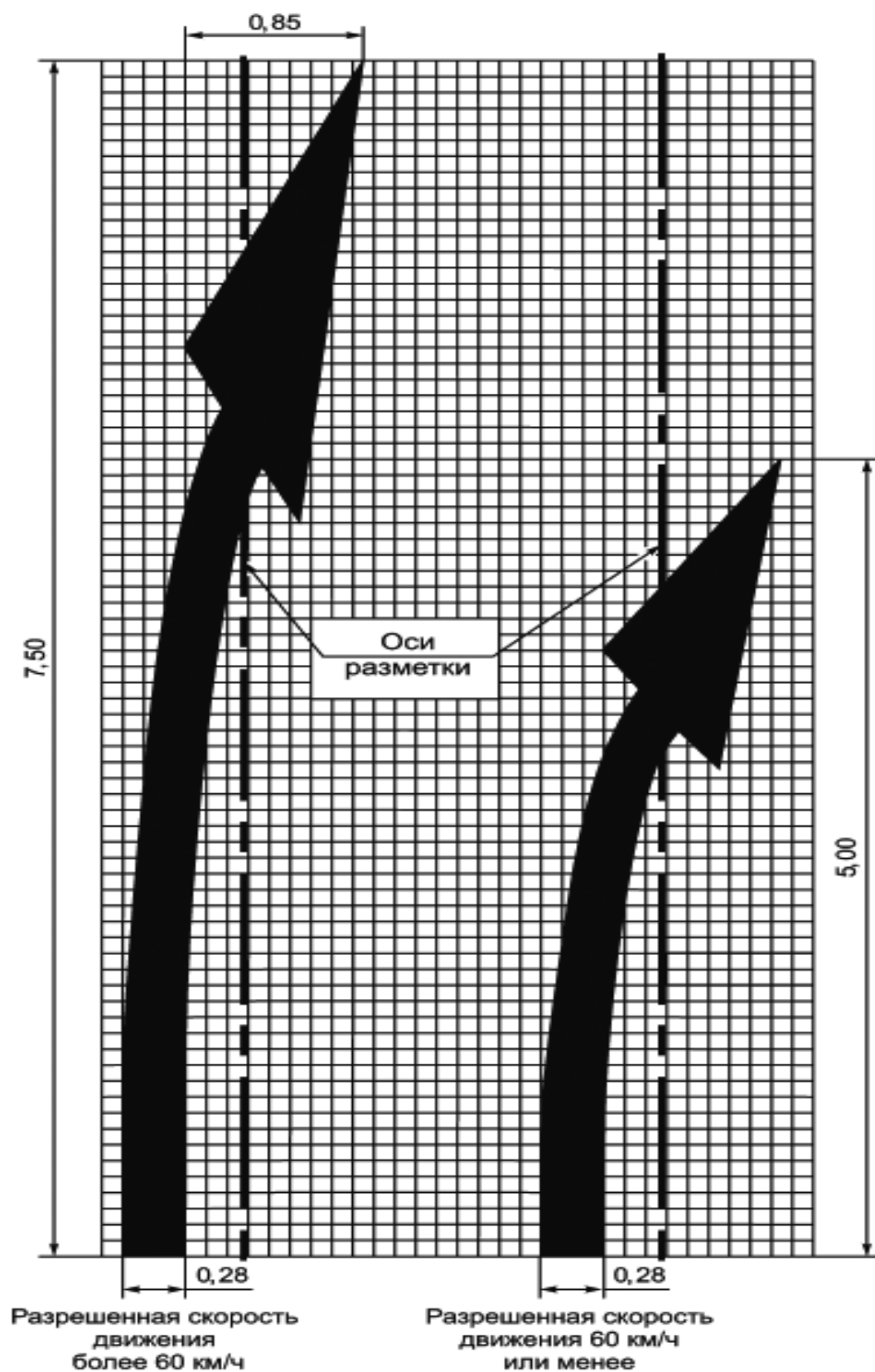

### Расположение и размеры стрел разметки типа 1.19

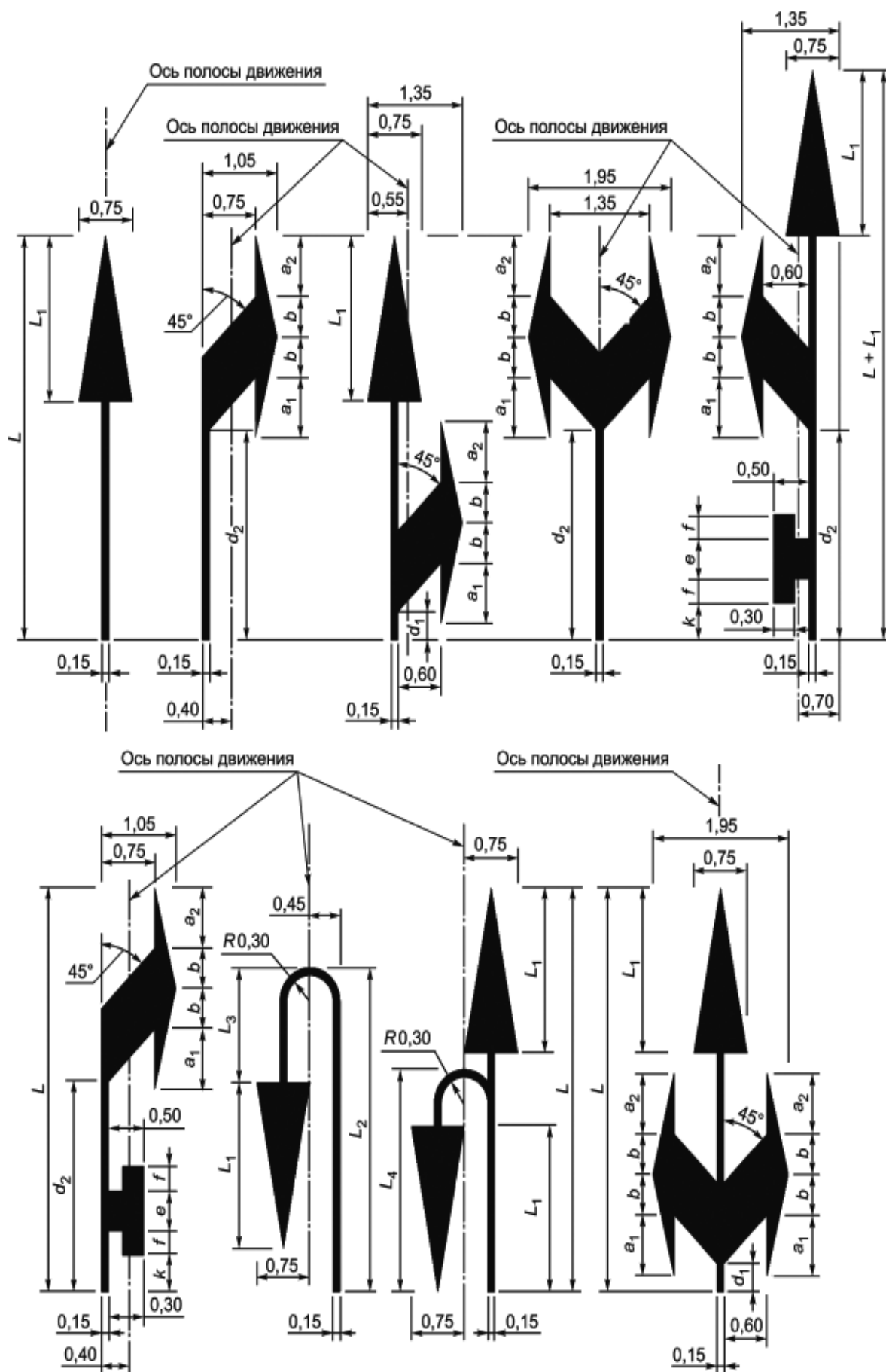

### Размеры разметки 1.20

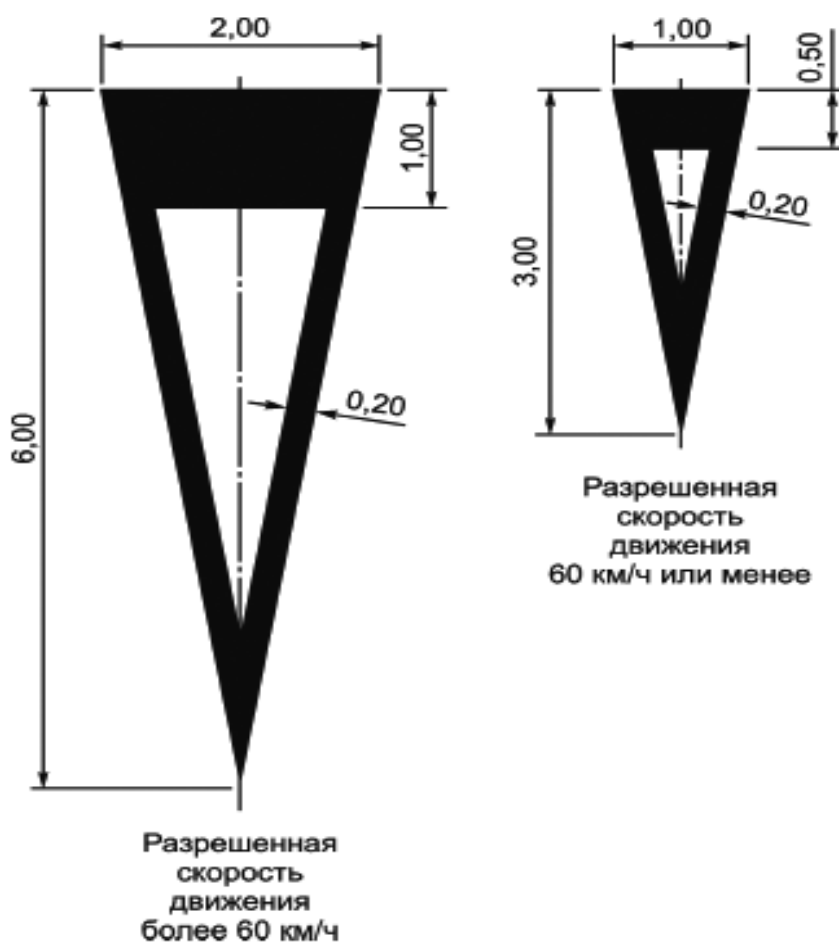

### Расположение и размеры букв разметки 1.21

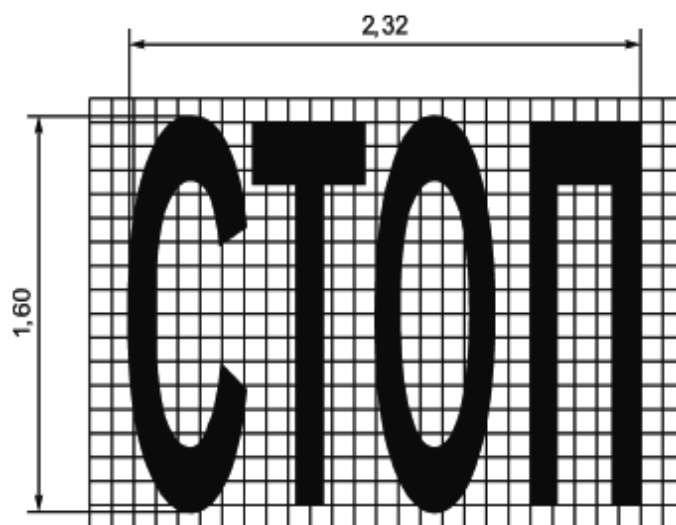

Расположение и размеры цифр разметки типа 1.22

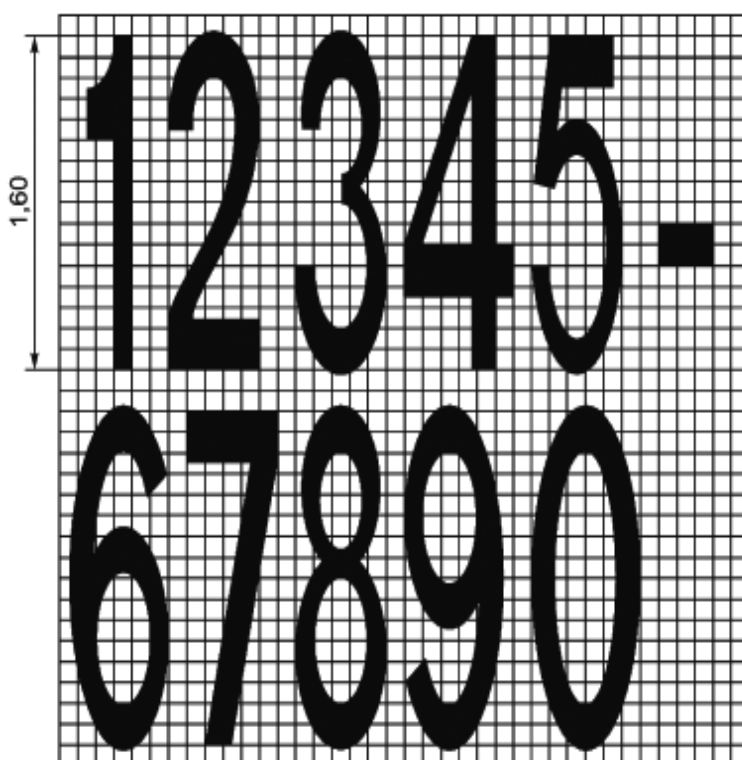

Разрешенная скорость движения 60 км/ч или менее

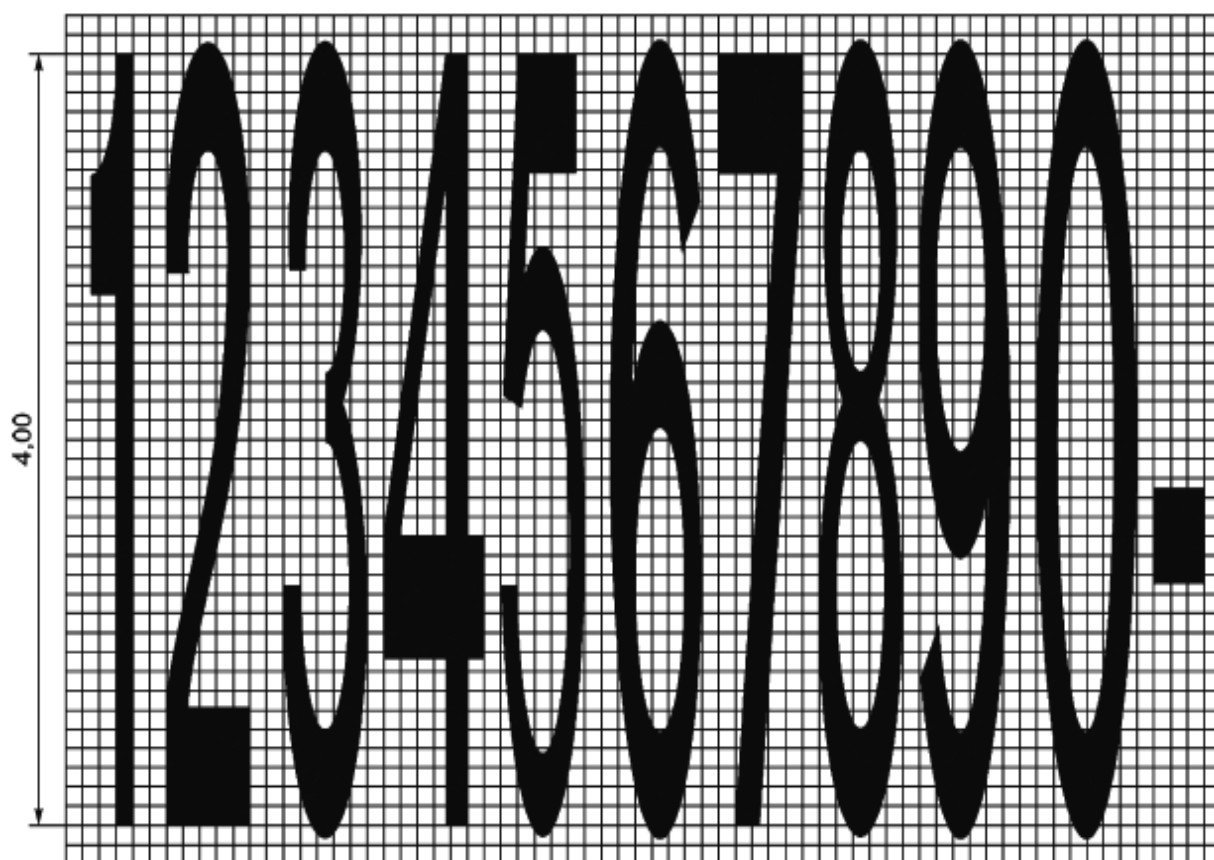

Разрешенная скорость движения более 60 км/ч

Расположение и размеры букв разметки типа 1.22

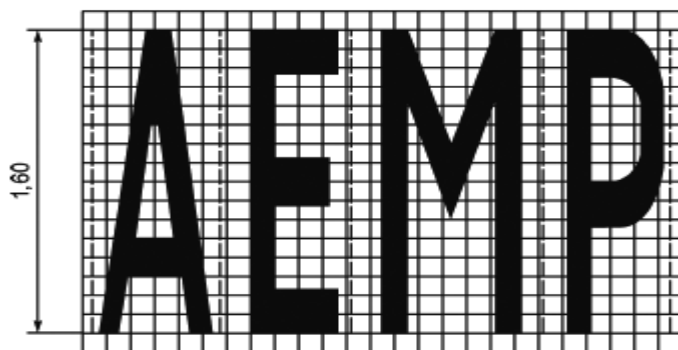

Разрешенная скорость движения 60 км/ч или менее

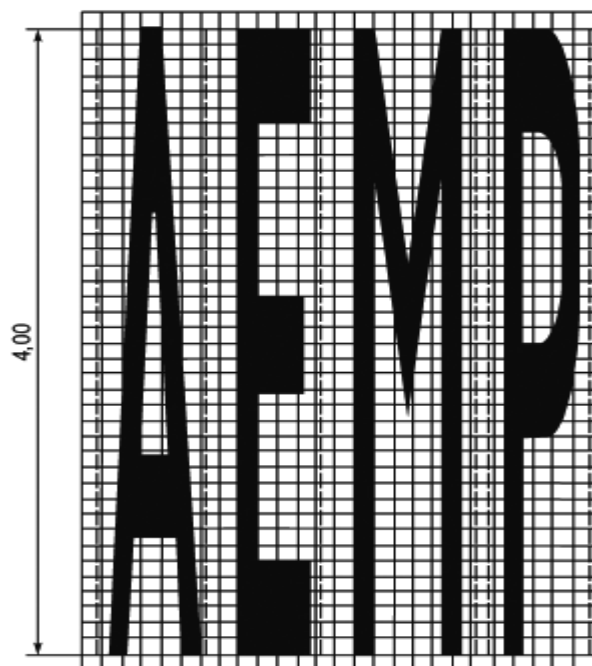

Разрешенная скорость движения более 60 км/ч

Расположение и размеры букв разметки типа 1.22

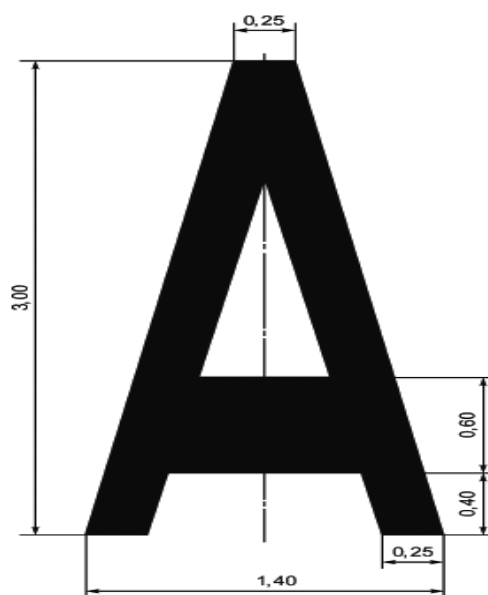

Размеры разметки 1.23.1

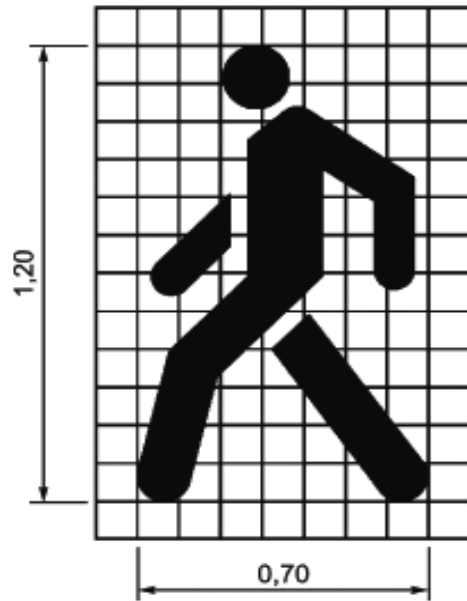

Размеры разметки 1.23.2

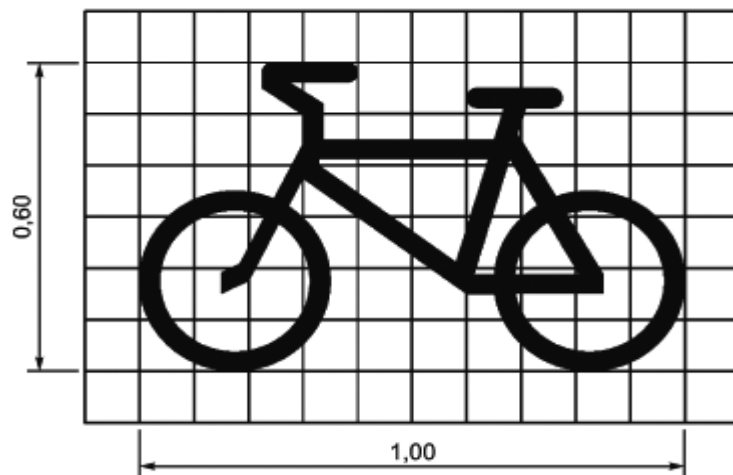

Размеры разметки 1.23.3

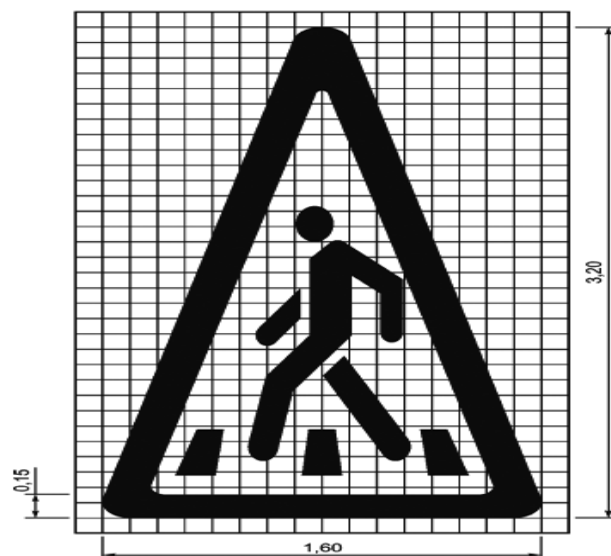

Размеры разметки 1.24.1

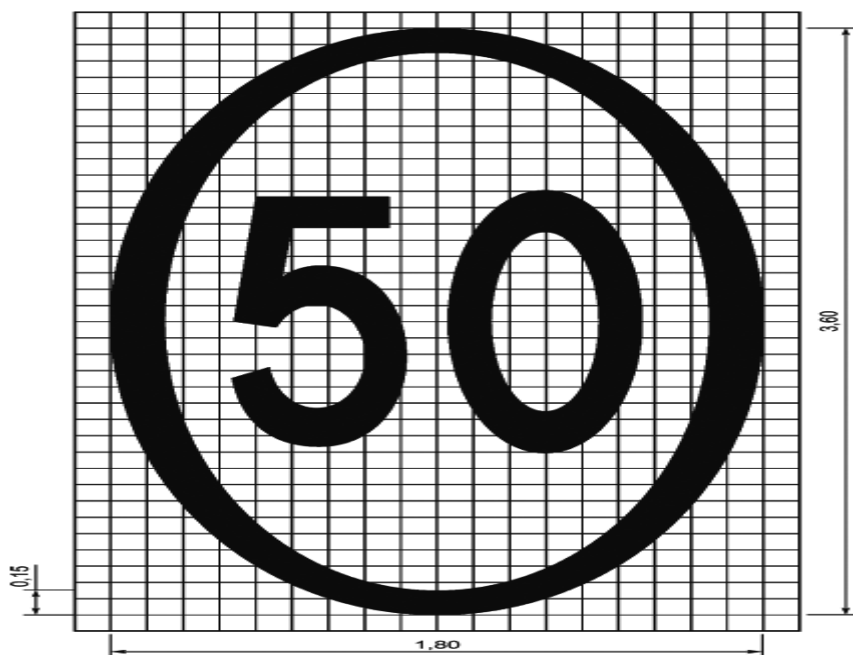

Размеры разметки 1.24.2

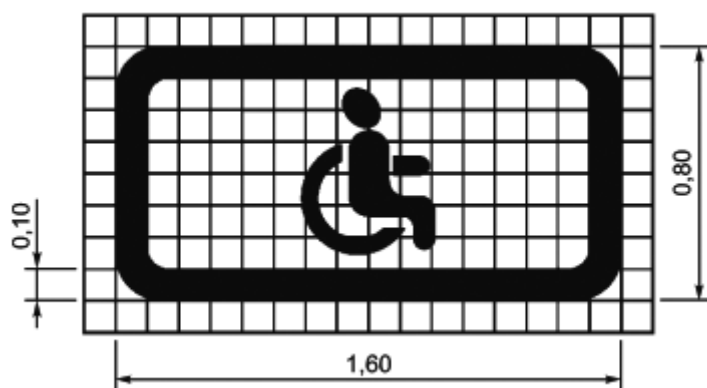

Размеры разметки 1.24.3

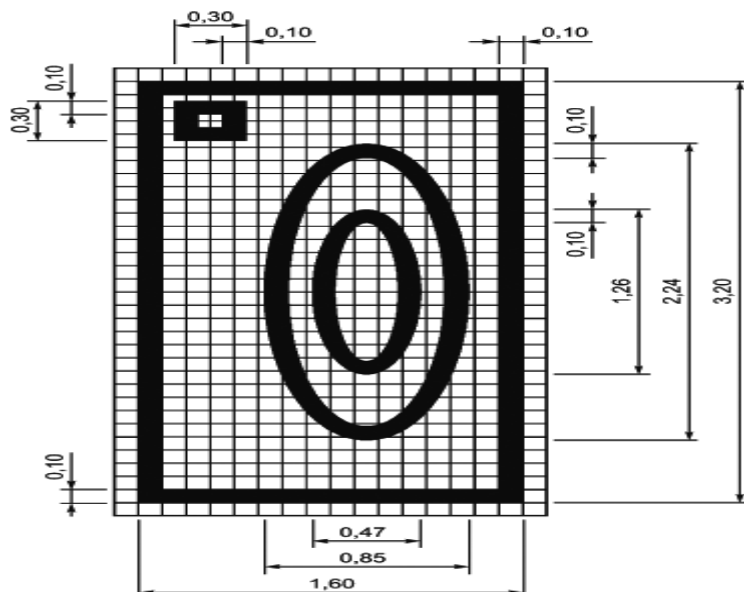



Размеры разметки 1.24.4

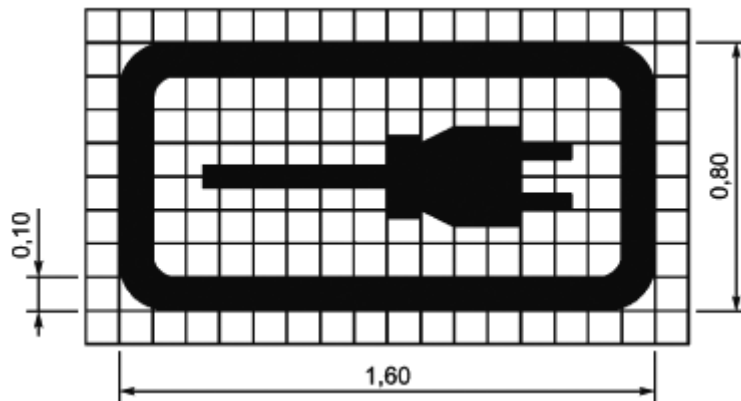

Размеры разметки 1.24.5

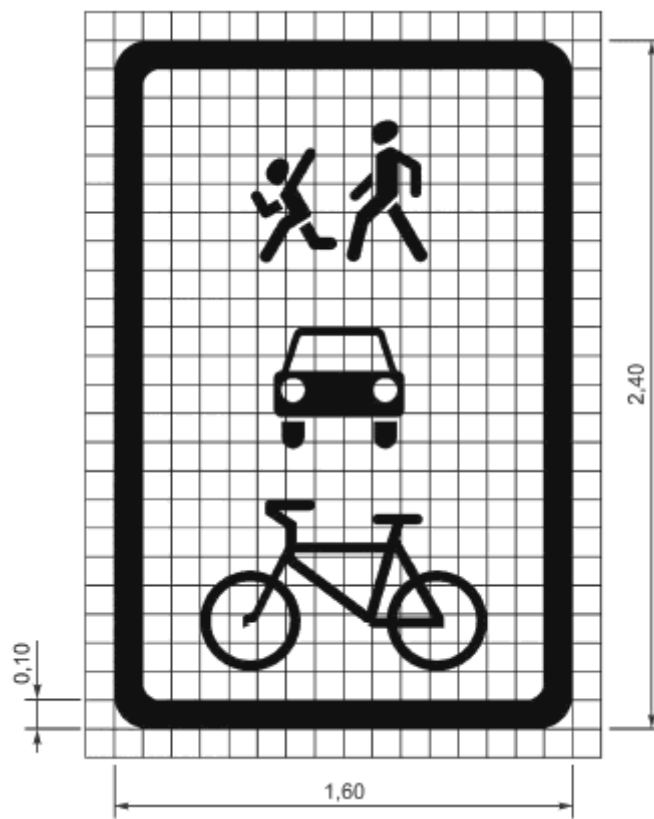

Размеры разметки 1.24.6

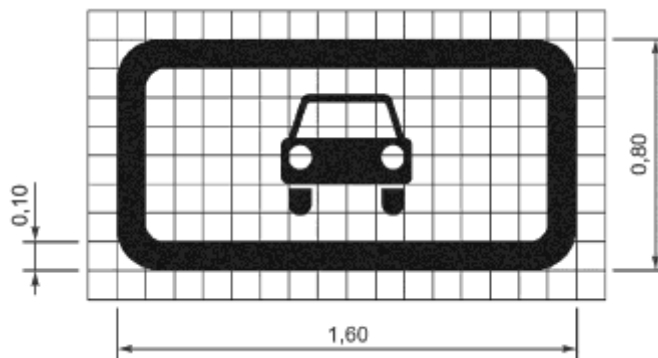

## 4. Вертикальная разметка

Вертикальная разметка в виде сочетания черных и белых полос на дорожных сооружениях и элементах оборудования дорог показывает их габариты и служит средством зрительного ориентирования.

*Для постоянной вертикальной разметки устанавливаются белый, желтый и черный цвета.*

*Вертикальная разметка выполняется красками (эмалями) по ГОСТ 32830, световозвращающими материалами по ГОСТ 32945. Допускается применение других материалов и изделий для устройства вертикальной разметки при соблюдении требований настоящего стандарта.*

*Отклонение фактического положения вертикальной разметки от проектного положения не должно превышать 0,10 м для угловых размеров от установленных не более 2°.*

***Допустимые отклонения вертикальной разметки от установленных геометрических размеров***

*Отклонение линейных размеров вертикальной разметки от установленных не должно превышать допустимых отклонений.*

*Отклонение угловых размеров вертикальной разметки от установленных не должно превышать 2°.*

*Коэффициент яркости поверхности вертикальной разметки, выполненной световозвращающими материалами, должен соответствовать требованиям ГОСТ 32945.*

*Удельный коэффициент световозвращения вертикальной разметки, выполненной световозвращающими материалами, в зависимости от присвоенного разметке класса должен соответствовать требованиям ГОСТ 32945.*

*Примечание - Удельный коэффициент световозвращения вертикальной разметки, выполненной красками (эмалями), не нормируется.*

*Указанные требования к коэффициенту яркости вертикальной разметки должны сохраняться в течение:*

- для разметки, выполненной красками (эмалями), - не менее трех месяцев эксплуатации;

- для разметки, выполненной световозвращающими материалами, - по ГОСТ 32945.

При дальнейшей эксплуатации вертикальной разметки, выполненной красками (эмалями), в течение срока обеспечения функциональной долговечности допускается снижение значений коэффициента яркости не более чем на 25%.

Технические требования к координатам цветности, коэффициенту яркости вертикальной разметки, выполненной из несветовозвращающих материалов (помимо красок и эмалей по ГОСТ 32830), аналогичны техническим требованиям к указанным параметрам вертикальной разметки, выполненной красками (эмалями).

Функциональная долговечность вертикальной разметки, выполненной красками (эмалями), должна быть не менее одного года. Функциональная долговечность вертикальной разметки, выполненной световозвращающими материалами, - в соответствии с ГОСТ 32945.

После нанесения новой вертикальной разметки следы старой вертикальной разметки не должны превышать допустимых линейных размеров.

## **5. Виды вертикальной разметки**

**2.1.1 – 2.1.3** – обозначают элементы дорожных сооружений (опор мостов, путепроводов, торцовых частей парапетов и тому подобного), когда эти элементы представляют опасность для движущихся транспортных средств;

Вертикальная разметка 2.1 представляет собой попеременно черно-белую штриховку под наклоном в 45 градусов, как на рисунке ниже.

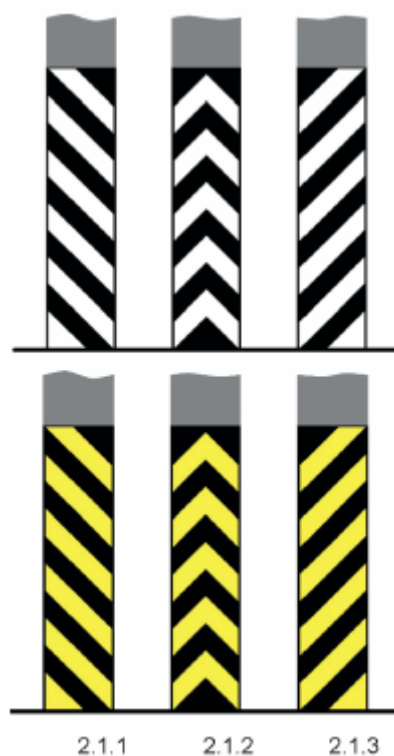

*Разметку 2.1.1-2.1.3 применяют для обозначения вертикальных элементов (поверхностей) дорожных сооружений (опор мостов, опор освещения, тепловодов, торцов парапетов и прочих препятствий, расположенных в пределах обочины), когда эти элементы представляют опасность для движущихся транспортных средств.*

*Пример вертикальной разметки 2.1 на фоне дорожной инфраструктуры – на картинке ниже (на столбах освещения).*



*Разметку 2.1.1 и 2.1.3 наносят на сооружение (препятствие), расположенное соответственно слева или справа от проезжей части, разметку 2.1.2 – если его можно объехать с обеих сторон.*

**2.2** – обозначает нижний край пролетного строения тоннелей, мостов и путепроводов;

*Вертикальная разметка 2.2 представляет собой вертикальную черно-белую штриховку (попеременно) по нижнему пролету сооружений, расположенных над дорогой.*

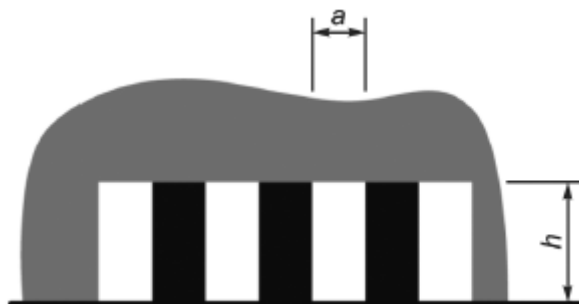

*Ширина вертикальных полос*  $a = 0,20$

*Высота вертикальных полос*  $h = 0,50$

*Разметку 2.2 применяют для обозначения нижнего края пролетных строений мостовых сооружений и порталов тоннелей, расположенных на высоте менее 5 метров. Высокие пролеты (более 5 м) не обозначают разметкой.*

*Вертикальную разметку 2.2 наносят над серединой каждой полосы, по которой осуществляется движение в сторону сооружения, но допускается ее наносить еще и по всей ширине попутного пролета, для лучшей видимости.*

*На картинке ниже пример нанесения разметки 2.2 на пролетном строении моста.*



*Высота пролета важна, прежде всего, для водителей большегрузных машин, перевозящих крупногабаритный груз, размеры которого выходят за рамки обычного.*

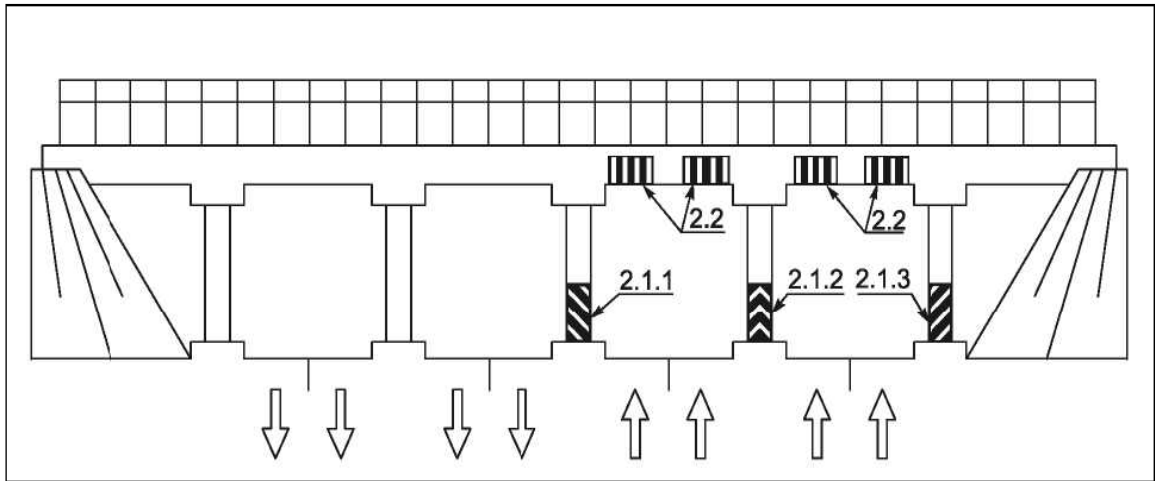

### Пример нанесения разметки 2.1 и 2.2

**2.3** – обозначает круглые тумбы, установленные на разделительных полосах или островках безопасности;

*Вертикальная разметка 2.3 представляет собой горизонтальную, попеременно черно-белую штриховку, как на рисунке ниже. Такую штриховку наносят на круглые тумбы.*

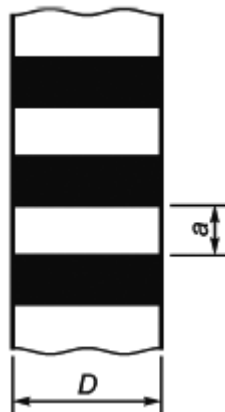

*При диаметре  $D \leq 0,30$  ширина горизонтальных полос  $a = 0,10$ ,*

*При диаметре  $D > 0,30$  ширина горизонтальных полос  $a = 0,15$*

*Разметку 2.3 применяют для обозначения круглых тумб в случаях, когда они располагаются на разделительных полосах, на приподнятых над проезжей частью направляющих островках или приподнятых островках безопасности. Роль круглой тумбы в этих случаях – обозначение препятствия.*

*Рядом с полосатыми тумбами обычно устанавливают предписывающие*

знаки «Объезд препятствия», которые показывают возможное направление объезда.

В последние годы круглых тумб на дорогах становится все меньше, им на смену приходят желтые пластиковые тумбы и (или) знаки 8.22.1 – 8.22.3 «Препятствие».

**2.4** – обозначает направляющие столбики, надолбы, опоры ограждений и тому подобное;

Вертикальная разметка 2.4 представляет собой окрашенную в черный цвет под углом верхнюю часть столбиков, как на рисунке ниже.

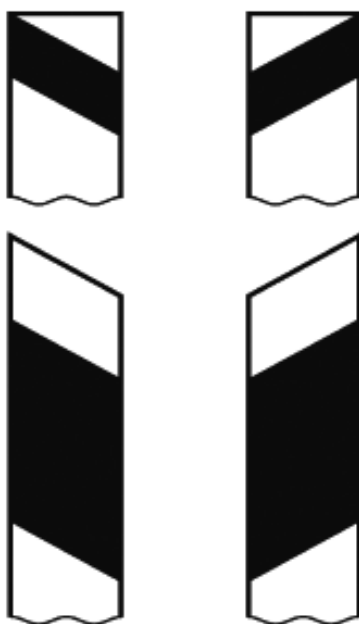

Разметкой 2.4 обозначают сигнальные столбики (раньше они назывались направляющие столбики). Нижний конец черной полосы наклоненной разметки обращен в сторону проезжей части.

Пример вертикальной разметки 2.4 на фоне дорожной инфраструктуры -окрашенные столбики на картинке ниже.



**2.5** – обозначает боковые поверхности ограждений дорог на закруглениях малого радиуса, крутых спусках, других опасных участках;

*Вертикальная разметка 2.5 представляет собой чередование в горизонтальной плоскости черно-белых полос на поверхности боковых ограждений, как на рисунке ниже.*

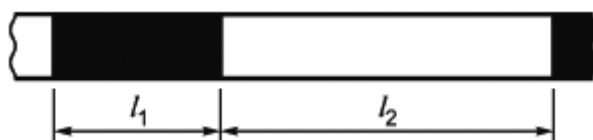

*Длина участка черного цвета  $l_1 = 1,00$ ,*

*длина участка белого цвета  $l_2 = 2,00$*

*Разметкой 2.5 обозначают боковые поверхности ограждений, установленных на прямых участках дорог, на закруглениях малого радиуса, крутых спусках, в местах сужения проезжей части и других опасных участках, когда существует возможность оказаться за пределами дороги.*

*Допускается не наносить разметку 2.5 на парпетные ограждения и на ограждения, выполненные из оцинкованного металла.*

*Пример вертикальной разметки 2.5 на фоне дорожной инфраструктуры – на картинке ниже.*



**2.6** – обозначает боковые поверхности ограждений дорог на других участках;

*Вертикальная разметка 2.6 представляет собой горизонтальную черную полосу внутри белой на поверхности боковых ограждений, как на рисунке ниже.*





Ширина горизонтальной полосы черного цвета  $a = 0,10$

Разметку 2.6 применяют для обозначения боковых поверхностей дорожных ограждений во всех остальных случаях, не оговоренных для применения разметки 2.5. Но часто ограждения можно встретить без разметки.

Допускается не наносить разметку 2.6 на парпетные ограждения и на ограждения, выполненные из оцинкованного металла. Пример такого ограждения без разметки 2.6 на фоне дорожной инфраструктуры – на картинке ниже.



2.7 – обозначает бордюры на опасных участках и возвышающиеся островки безопасности.

Вертикальной разметкой 2.7 обозначают бордюры на опасных участках и островки безопасности, которые возвышаются над проезжей частью. Вид разметки 2.7 – на рисунке ниже.

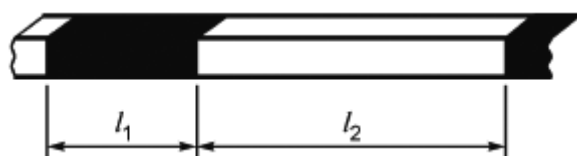

Длина вертикальных полос  $l_1 = 0,20, 0,50, 1,0$ ;  $l_2 = 0,40, 1,0, 2,0$ .

Разметку 2.7 наносят на боковые поверхности бордюрного камня, приподнятых направляющих островков, островков безопасности, бордюров у пре-

пятствий, на изгибах, в местах сужения дороги, выездов на набережные и на других опасных участках, а также на протяжении посадочных площадок маршрутных ТС.

Пример обозначения бордюра и бокового ограждения разметкой 2.7 на фоне дорожной инфраструктуры – на картинке ниже.

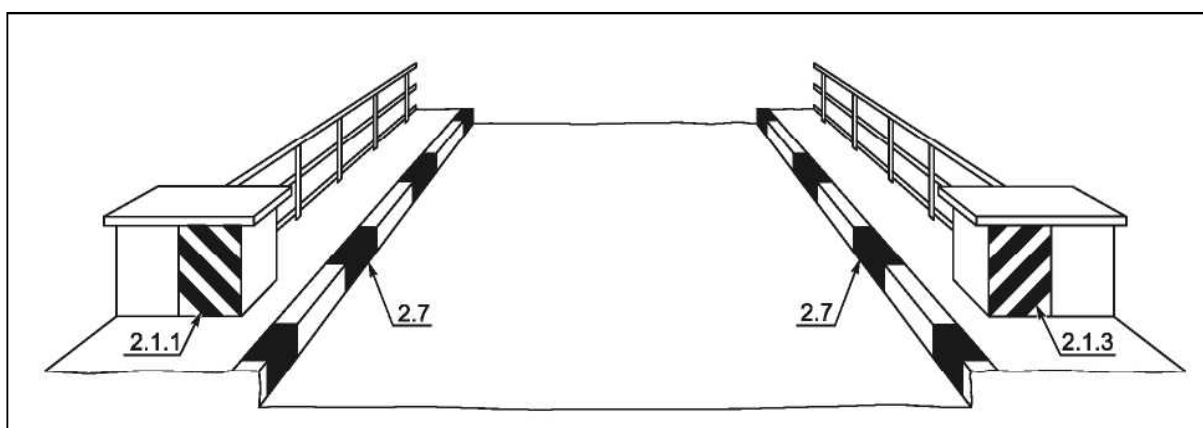

Пример нанесения разметки 2.1.1, 2.1.3 и 2.7

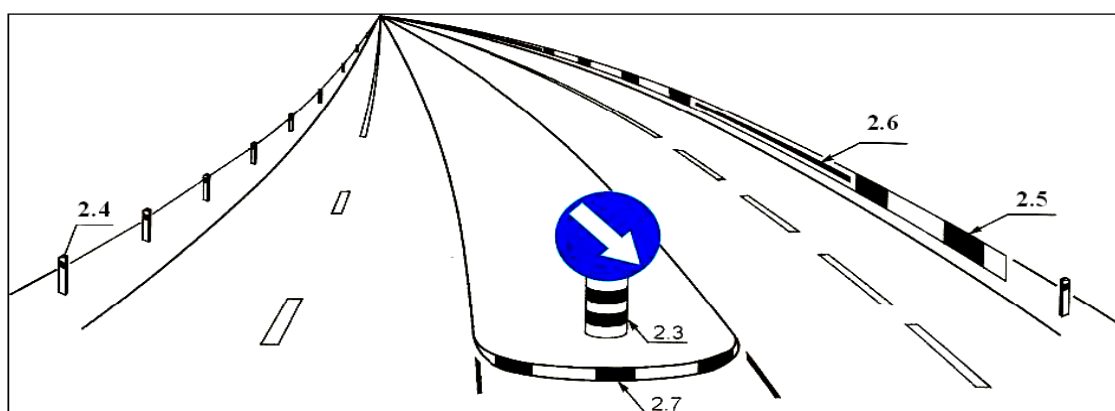

Пример нанесения разметки 2.3-2.7

## Размеры отдельных типов вертикальной разметки

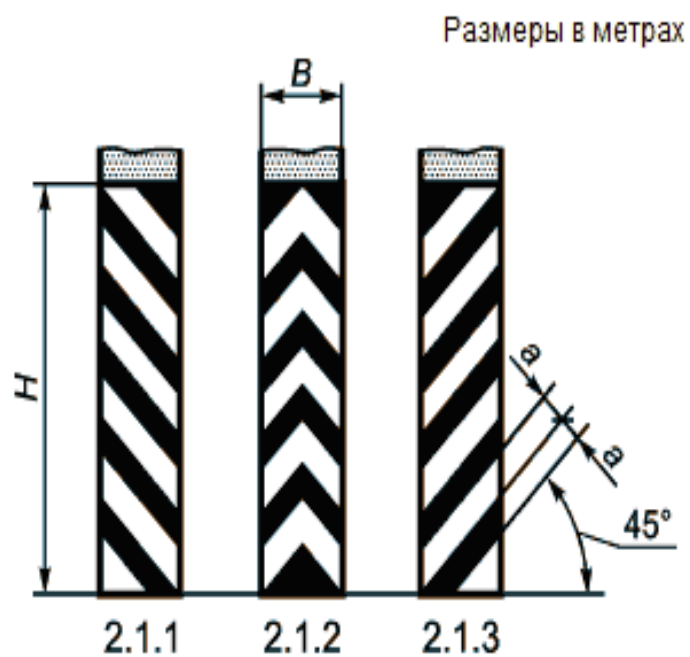

Размеры разметки 2.1.1, 2.1.2, 2.1.3

$H < 2,0 \rightarrow B \leq 0,3; a = 0,10; H < 2,0 \rightarrow B > 0,3; a = 0,15; H \geq 2,0 \rightarrow B > 0,3; a = 0,20.$

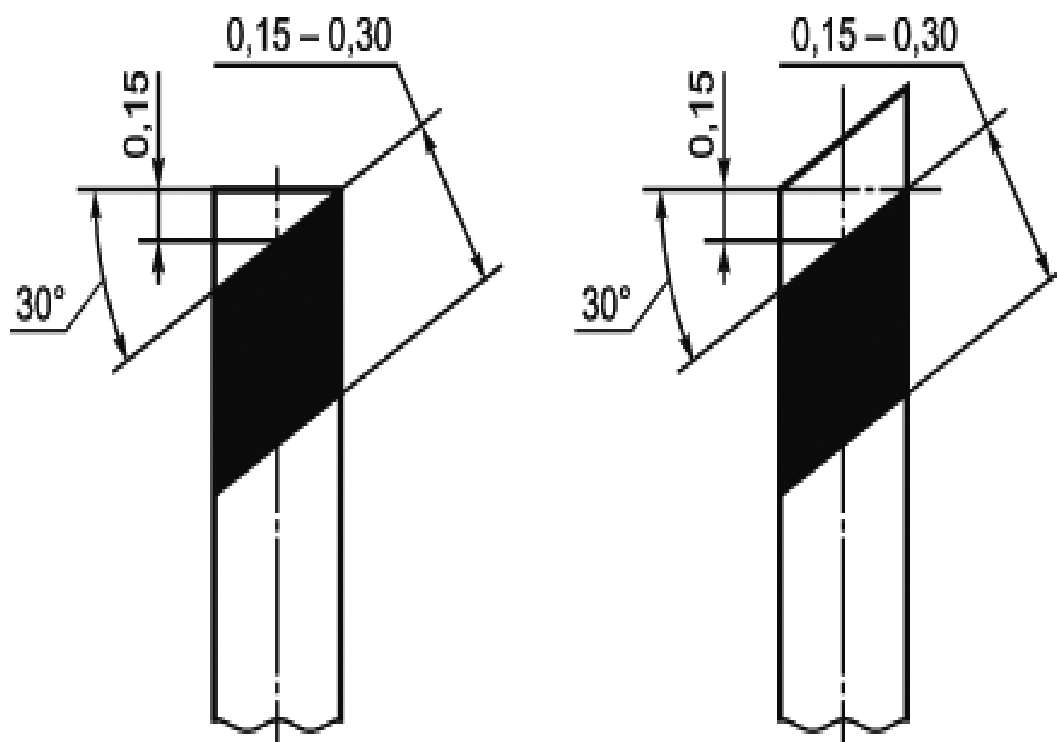

Размеры разметки 2.4

## **6. Основные положения по допуску транспортных средств к эксплуатации и обязанности должностных лиц по обеспечению безопасности дорожного движения**

**1.** Механические транспортные (кроме мопедов) средства и прицепы должны быть зарегистрированы в Государственной инспекции безопасности дорожного движения Министерства внутренних дел Российской Федерации или иных органах, определяемых Правительством Российской Федерации, в течение срока действия регистрационного знака «Транзит» или 10 суток после их приобретения или таможенного оформления.

**2.** На механических транспортных средствах (кроме мопедов, трамваев и троллейбусов) и прицепах должны быть установлены на предусмотренных для этого местах регистрационные знаки соответствующего образца, а на автомобилях и автобусах, кроме того, размещается в правом нижнем углу ветрового стекла в установленных случаях лицензионная карточка.

На трамваях и троллейбусах наносятся регистрационные номера, присваиваемые соответствующими ведомствами.

**3.** Техническое состояние и оборудование участвующих в дорожном движении транспортных средств в части, относящейся к безопасности дорожного движения и охране окружающей среды, должно отвечать требованиям соответствующих стандартов, правил и руководств по их технической эксплуатации.

**4.** Грузовой автомобиль с бортовой платформой, используемый для перевозки людей, должен быть оборудован сиденьями, закрепленными на высоте 0,3 – 0,5 м от пола и не менее 0,3 м от верхнего края борта.

Сиденья, расположенные вдоль заднего или бокового борта, должны иметь прочные спинки.

**4.1.** В автобусах, используемых для перевозки пассажиров в междугородном сообщении, места для сидения должны быть оборудованы ремнями безопасности.

**5.** Механическое транспортное средство, используемое для обучения вождению, должно быть оборудовано дополнительными педалями привода сцеп-

ления (кроме транспортных средств с автоматической трансмиссией) и тормоза, зеркалом заднего вида для обучающего и опознавательным знаком «Учебное транспортное средство» в соответствии с пунктом 8 настоящих Основных положений.

**5.1.** Транспортное средство, используемое в качестве легкового такси, должно быть оборудовано таксометром, иметь на кузове (боковых поверхностях кузова) цветографическую схему, представляющую собой композицию из квадратов контрастного цвета, расположенных в шахматном порядке, и на крыше – опознавательный фонарь оранжевого цвета.

**6.** Велосипед должен иметь исправные тормоз, руль и звуковой сигнал, быть оборудован спереди световозвращателем и фонарем или фарой (для движения в темное время суток и в условиях недостаточной видимости) белого цвета, сзади – световозвращателем или фонарем красного цвета, а с каждой боковой стороны – световозвращателем оранжевого или красного цвета.

**7.** Гужевая повозка должна иметь предусмотренные конструкцией исправное стояночное тормозное устройство и противооткатные упоры, быть оборудована спереди двумя световозвращателями и фонарем белого цвета (для движения в темное время суток и в условиях недостаточной видимости), сзади – двумя световозвращателями и фонарем красного цвета.

**8.** На транспортных средствах должны быть установлены опознавательные знаки:

«Автопоезд» – в виде трех фонарей оранжевого цвета, расположенных горизонтально на крыше кабины с промежутками между ними от 150 до 300 мм – на грузовых автомобилях и колесных тракторах (класса 1,4 т и выше) с прицепами, а также на сочлененных автобусах и троллейбусах;

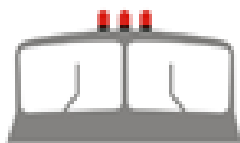

«Перевозка детей» – в виде квадрата желтого цвета с каймой красного

цвета (ширина каймы – 1/10 стороны), с черным изображением символа дорожного знака 1.23 (сторона квадрата опознавательного знака, расположенного спереди транспортного средства, должна быть не менее 250 мм, сзади – 400 мм);

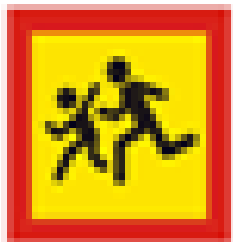

«Глухой водитель» – в виде желтого круга диаметром 160 мм с нанесенными внутри тремя черными кружками диаметром 40 мм, расположенными по углам воображаемого равностороннего треугольника, вершина которого обращена вниз, – спереди и сзади механических транспортных средств, управляемых глухонемыми или глухими водителями;

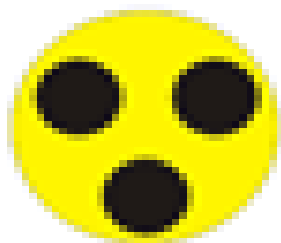

«Учебное транспортное средство» – в виде равностороннего треугольника белого цвета вершиной вверх с каймой красного цвета, в который вписана буква «У» черного цвета (сторона не менее 200 мм, ширина каймы – 1/10 стороны), – спереди и сзади механических транспортных средств, используемых для обучения вождению (допускается установка двустороннего знака на крыше легкового автомобиля);



**«Ограничение скорости»** – в виде уменьшенного цветного изображения дорожного знака 3.24 с указанием разрешенной скорости (диаметр знака – не менее 160 мм, ширина каймы – 1/10 диаметра) – на задней стороне кузова слева у механических транспортных средств, осуществляющих организованные перевозки групп детей, у тяжеловесных и (или) крупногабаритных транспортных средств, транспортных средств, осуществляющих перевозки опасных грузов, а также в случаях, когда максимальная скорость транспортного средства по технической характеристике ниже определенной пунктами 10.3 и 10.4 Правил дорожного движения Российской Федерации;



**«Опасный груз»:**

при осуществлении международных перевозок опасных грузов – в виде прямоугольника размером 400 x 300 мм, имеющего световозвращающее покрытие оранжевого цвета с каймой черного цвета шириной не более 15 мм, – спереди и сзади транспортных средств, на боковых сторонах цистерн, а также в установленных случаях – на боковых сторонах транспортных средств и контейнеров;



при осуществлении иных перевозок опасных грузов – в виде прямоугольника размером 690 x 300 мм, правая часть которого размером 400 x 300 мм окрашена в оранжевый, а левая – в белый цвет с каймой черного цвета шириной 15 мм, – спереди и сзади транспортных средств.

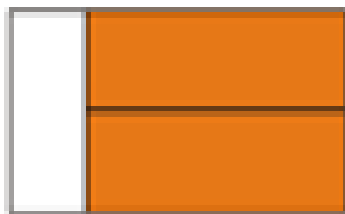

На опознавательный знак наносятся обозначения, характеризующие опасные свойства перевозимого груза;

**«Крупногабаритный груз»** – в виде щитка размером 400 х 400 мм с нанесенными по диагонали красными и белыми чередующимися полосами шириной 50 мм со световозвращающей поверхностью;

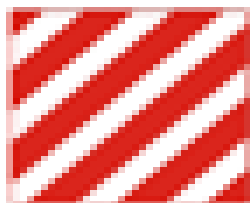

**«Тихоходное транспортное средство»** – в виде равностороннего треугольника с флюоресцирующим покрытием красного цвета и со световозвращающей каймой желтого или красного цвета (длина стороны треугольника от 350 до 365 мм, ширина каймы от 45 до 48 мм) – сзади механических транспортных средств, для которых предприятием-изготовителем установлена максимальная скорость не более 30 км/ч;

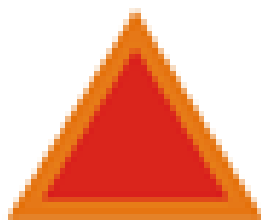

**«Длинномерное транспортное средство»** – в виде прямоугольника размером не менее 1200 х 200 мм желтого цвета с каймой красного цвета (ширина 40 мм), имеющего световозвращающую поверхность, – сзади транспортных средств, длина которых с грузом или без груза более 20 м, и автопоездов с двумя и более прицепами. При невозможности размещения знака указанного раз-



мера допускается установка двух одинаковых знаков размером не менее 600 x 200 мм симметрично оси транспортного средства.

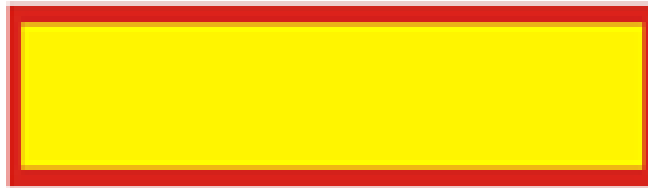

**«Начинающий водитель»** – в виде квадрата желтого цвета (сторона 150 мм) с изображением восклицательного знака черного цвета высотой 110 мм – сзади механических транспортных средств (за исключением тракторов, самоходных машин и мотоциклов и мопедов), управляемых водителями, имеющими право на управление указанными транспортными средствами менее 2 лет.

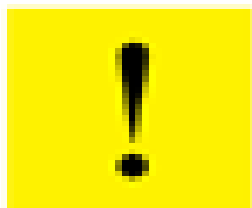

**По желанию водителя могут быть установлены опознавательные знаки:**

**«Врач»** – в виде квадрата синего цвета (сторона 140 мм) с вписанным белым кругом (диаметр 125 мм), на который нанесен красный крест (высота 90 мм, ширина штриха 25 мм), – спереди и сзади автомобилей, управляемых водителями-врачами;



**«Инвалид»** – в виде квадрата желтого цвета со стороной 150 мм и изображением символа дорожного знака 8.17 черного цвета – спереди и сзади меха-

нических транспортных средств, управляемых инвалидами, перевозящих таких инвалидов или детей-инвалидов.



На транспортных средствах может быть установлен опознавательный знак «Федеральная служба охраны Российской Федерации», являющийся условным опознавательным знаком, в виде двух фонарей с огнями синего цвета, работающих в мигающем режиме, расположенных не выше фар ближнего света в передней части транспортного средства, используемого для обеспечения безопасности объектов государственной охраны.

**9.** Предупредительные устройства для обозначения гибких связующих звеньев при буксировке механических транспортных средств должны выполняться в виде флажков или щитков размером 200 x 200 мм с нанесенными по диагонали красными и белыми чередующимися полосами шириной 50 мм со световозвращающей поверхностью.

На гибкое связующее звено должно устанавливаться не менее двух предупредительных устройств.

**10.** Конструкция жесткого буксирующего устройства должна соответствовать требованиям ГОСТа 25907-89.

**11. Запрещается эксплуатация:**

- автомобилей, автобусов, автопоездов, прицепов, мотоциклов, мопедов, тракторов и других самоходных машин, если их техническое состояние и оборудование не отвечают требованиям Перечня неисправностей и условий, при которых запрещается эксплуатация транспортных средств (согласно приложению);
- троллейбусов и трамваев при наличии хотя бы одной неисправности по соответствующим Правилам технической эксплуатации;
- транспортных средств, не прошедших в установленном Правитель-

ством Российской Федерации порядке государственный технический осмотр;

*Примечание.* Без прохождения государственного технического осмотра эксплуатация транспортного средства после регистрации в Государственной инспекции безопасности дорожного движения Министерства внутренних дел Российской Федерации или иных органах, определяемых Правительством Российской Федерации, допускается в течение 30 суток. В случае возникновения непредвиденных обстоятельств (болезнь, командировка и др.) этот срок продлевается при условии предъявления документов, подтверждающих указанные обстоятельства.

- транспортных средств, не прошедших в установленном порядке государственный технический осмотр или технический осмотр;

- транспортных средств, оборудованных без соответствующего разрешения опознавательным знаком «Федеральная служба охраны Российской Федерации», проблесковыми маячками и (или) специальными звуковыми сигналами, с нанесенными на наружные поверхности специальными цветографическими схемами, надписями и обозначениями, не соответствующими государственным стандартам Российской Федерации, без укрепленных на установленных местах регистрационных знаков, имеющих скрытые, поддельные, измененные номера узлов и агрегатов или регистрационные знаки;

- транспортных средств, владельцы которых не застраховали свою гражданскую ответственность в соответствии с законодательством Российской Федерации;

- транспортных средств, имеющих на кузове (боковых поверхностях кузова) цветографическую схему легкового такси и (или) на крыше – опознавательный фонарь легкового такси, в случае отсутствия у водителя такого транспортного средства выданного в установленном порядке разрешения на осуществление деятельности по перевозке пассажиров и багажа легковым такси.

- транспортных средств, оборудованных проблесковыми маячками желтого или оранжевого цвета, не зарегистрированных в Государственной инспекции безопасности дорожного движения Министерства внутренних дел Российской Федерации или иных органах, определяемых Правительством Российской Федерации;

ской Федерации (за исключением крупногабаритных транспортных средств и транспортных средств, перевозящих взрывчатые, легковоспламеняющиеся, радиоактивные вещества и ядовитые вещества высокой степени опасности).

**12.** Должностным и иным лицам, ответственным за техническое состояние и эксплуатацию транспортных средств, запрещается:

- выпускать на линию транспортные средства, имеющие неисправности, с которыми запрещается их эксплуатация, или переоборудованные без соответствующего разрешения, или не зарегистрированные в установленном порядке, или не прошедшие государственный технический осмотр или технический осмотр;

- допускать к управлению транспортными средствами водителей, находящихся в состоянии опьянения (алкогольного, наркотического или иного), под воздействием лекарственных препаратов, ухудшающих реакцию и внимание, в болезненном или утомленном состоянии, ставящем под угрозу безопасность движения, не имеющих страхового полиса обязательного страхования гражданской ответственности владельца транспортного средства в случаях, когда обязанность по страхованию своей гражданской ответственности установлена федеральным законом, или лиц, не имеющих права управления транспортным средством данной категории или подкатегории;

- направлять для движения по дорогам с асфальто- и цементно-бетонным покрытием тракторы и другие самоходные машины на гусеничном ходу.

**13.** Должностные и иные лица, ответственные за состояние дорог, железнодорожных переездов и других дорожных сооружений, обязаны:

- содержать дороги, железнодорожные переезды и другие дорожные сооружения в безопасном для движения состоянии в соответствии с требованиями стандартов, норм и правил;

- информировать участников дорожного движения о вводимых ограничениях и об изменениях в организации дорожного движения с помощью соответствующих технических средств, информационных щитов и средств массовой информации;

- принимать меры к своевременному устранению помех для движения, запрещению или ограничению движения на отдельных участках дорог, когда пользование ими угрожает безопасности движения.

**14.** Должностные и иные лица, ответственные за производство работ на дорогах, обязаны обеспечивать безопасность движения в местах проведения работ. Эти места, а также неработающие дорожные машины, строительные материалы, конструкции и тому подобное, которые не могут быть убраны за пределы дороги, должны быть обозначены соответствующими дорожными знаками, направляющими и ограждающими устройствами, а в темное время суток и в условиях недостаточной видимости – дополнительно красными или желтыми сигнальными огнями.

По окончании работ на дороге должно быть обеспечено безопасное передвижение транспортных средств и пешеходов.

**15.** Соответствующие должностные и иные лица в случаях, предусмотренных действующим законодательством, в установленном порядке согласовывают:

- проекты организации дорожного движения в городах и на автомобильных дорогах, оборудование дорог техническими средствами организации движения;
- проекты строительства, реконструкции и ремонта дорог, дорожных сооружений;
- установку в непосредственной близости от дороги киосков, транспарантов, плакатов, рекламных щитов и тому подобного, ухудшающих видимость или затрудняющих движение пешеходов;
- маршруты движения и расположение мест остановки маршрутных транспортных средств;
- проведение на дорогах массовых, спортивных и иных мероприятий;
- внесение изменений в конструкцию зарегистрированных транспортных средств, влияющих на обеспечение безопасности дорожного движения;
- движение тяжеловесных транспортных средств, масса которых с грузом или без груза и (или) нагрузка на ось которых более чем на 2 процента

превышают допустимую массу транспортного средства и (или) допустимую нагрузку на ось, а также крупногабаритных транспортных средств и транспортных средств, осуществляющих перевозки опасных грузов;

- движение автопоездов общей длиной более 20 м или автопоездов с двумя и более прицепами;
- программы подготовки специалистов по безопасности дорожного движения, инструкторов по вождению и водителей;
- перечень дорог, на которых запрещается учебная езда;
- производство любых работ на дороге, создающих помехи движению транспортных средств или пешеходов.

**16.** Проблесковые маячки желтого или оранжевого цвета устанавливаются:

- на транспортных средствах, выполняющих работы по строительству, ремонту или содержанию дорог, погрузке поврежденных, неисправных и перемещаемых транспортных средств;
- на крупногабаритных транспортных средствах и транспортных средствах, осуществляющих перевозки взрывчатых, легковоспламеняющихся, радиоактивных веществ и ядовитых веществ высокой степени опасности;
- на транспортных средствах, осуществляющих сопровождение тяжеловесных и (или) крупногабаритных транспортных средств, а также на транспортных средствах, осуществляющих перевозки опасных грузов;
- на транспортных средствах, осуществляющих сопровождение организованных групп велосипедистов при проведении тренировочных мероприятий на автомобильных дорогах общего пользования.

**17.** Проблесковые маячки бело-лунного цвета и специальные звуковые сигналы могут устанавливаться на транспортных средствах организаций федеральной почтовой связи, имеющих на боковой поверхности белую диагональную полосу на синем фоне, и на транспортных средствах, перевозящих денежную выручку и (или) ценные грузы и имеющих специальные цветографические схемы, нанесенные на наружные поверхности в соответствии с государственным стандартом Российской Федерации, за исключением транспортных средств оперативных служб.

**18.** Выдача разрешений на оборудование соответствующих транспортных средств опознавательными знаками «Федеральная служба охраны Российской Федерации», проблесковыми маячками и (или) специальными звуковыми сигналами производится в порядке, установленном Министерством внутренних дел Российской Федерации.

**19.** Транспортные средства, не имеющие специальных цветографических схем, нанесенных на наружные поверхности в соответствии с государственными стандартами Российской Федерации, могут быть в установленных случаях оборудованы специальным звуковым сигналом и одним проблесковым маячком синего цвета высотой не более 230 мм и с диаметром основания корпуса не более 200 мм.

**20.** Проблесковые маячки всех цветов устанавливаются на крышу транспортного средства или над ней. Способы крепления должны обеспечивать надежность установки на всех режимах движения транспортного средства. При этом должна быть обеспечена видимость светового сигнала на угол 360 градусов в горизонтальной плоскости.

Для транспортных средств Государственной инспекции безопасности дорожного движения Министерства внутренних дел Российской Федерации и Военной автомобильной инспекции, сопровождающих колонны транспортных средств, и грузовых автомобилей допускается уменьшение угла видимости проблескового маячка до 180 градусов при условии видимости его со стороны передней части транспортного средства.

**21.** Сведения об оборудовании транспортных средств опознавательным знаком «Федеральная служба охраны Российской Федерации», проблесковыми маячками красного и (или) синего цветов и специальными звуковыми сигналами должны быть занесены в регистрационные документы на транспортные средства.

*Примечание.* В тексте настоящего документа использована специальная терминология, установленная Правилами дорожного движения Российской Федерации.

## **7. Перечень неисправностей и условий, при которых запрещается эксплуатация транспортных средств**

Настоящий Перечень устанавливает неисправности автомобилей, автобусов, автопоездов, прицепов, мотоциклов, мопедов, тракторов, других самоходных машин и условия, при которых запрещается их эксплуатация. Методы проверки приведенных параметров регламентированы ГОСТом Р 51709-2001 «Автотранспортные средства. Требования безопасности к техническому состоянию и методы проверки».

### **1. Тормозные системы**

**1.1.** Нормы эффективности торможения рабочей тормозной системы не соответствуют ГОСТу Р 51709-2001.

**1.2.** Нарушена герметичность гидравлического тормозного привода.

**1.3.** Нарушение герметичности пневматического и пневмогидравлического тормозных приводов вызывает падение давления воздуха при неработающем двигателе на 0,05 МПа и более за 15 минут после полного приведения их в действие. Утечка сжатого воздуха из колесных тормозных камер.

**1.4.** Не действует манометр пневматического или пневмогидравлического тормозных приводов.

**1.5.** Стояночная тормозная система не обеспечивает неподвижное состояние:

- транспортных средств с полной нагрузкой – на уклоне до 16 процентов включительно;
- легковых автомобилей и автобусов в снаряженном состоянии – на уклоне до 23 процентов включительно;
- грузовых автомобилей и автопоездов в снаряженном состоянии – на уклоне до 31 процента включительно.

### **2. Рулевое управление**

**2.1.** Суммарный люфт в рулевом управлении превышает следующие значения:



- Легковые автомобили и созданные на их базе грузовые автомобили и автобусы – 10

- Автобусы – 20

- Грузовые автомобили – 25

**2.2.** Имеются не предусмотренные конструкцией перемещения деталей и узлов. Резьбовые соединения не затянуты или не зафиксированы установленным способом. Неработоспособно устройство фиксации положения рулевой колонки.

**2.3.** Неисправен или отсутствует предусмотренный конструкцией усилитель рулевого управления или рулевой демпфер (для мотоциклов).

### **3. Внешние световые приборы**

**3.1.** Количество, тип, цвет, расположение и режим работы внешних световых приборов не соответствуют требованиям конструкции транспортного средства.

*Примечание.* На транспортных средствах, снятых с производства, допускается установка внешних световых приборов от транспортных средств других марок и моделей.

**3.2.** Регулировка фар не соответствует ГОСТу Р 51709-2001.

**3.3.** Не работают в установленном режиме или загрязнены внешние световые приборы и световозвращатели.

**3.4.** На световых приборах отсутствуют рассеиватели либо используются рассеиватели и лампы, не соответствующие типу данного светового прибора.

**3.5.** Установка проблесковых маячков, способы их крепления и видимость светового сигнала не соответствуют установленным требованиям.

**3.6.** На транспортном средстве установлены:

- спереди – световые приборы с огнями любого цвета, кроме белого, желтого или оранжевого, и световозвращающие приспособления любого цвета, кроме белого;

- сзади – фонари заднего хода и освещения государственного регистрационного знака с огнями любого цвета, кроме белого, и иные световые

приборы с огнями любого цвета, кроме красного, желтого или оранжевого, а также световозвращающие приспособления любого цвета, кроме красного.

*Примечание.* Положения настоящего пункта не распространяются на государственные регистрационные, отличительные и опознавательные знаки, установленные на транспортных средствах.

#### **4. Стеклоочистители и стеклоомыватели ветрового стекла**

**4.1.** Не работают в установленном режиме стеклоочистители.

**4.2.** Не работают предусмотренные конструкцией транспортного средства стеклоомыватели.

#### **5. Колеса и шины**

**5.1.** Остаточная глубина рисунка протектора шин (при отсутствии индикаторов износа) составляет не более:

- для транспортных средств категорий L – 0,8 мм;
- для транспортных средств категорий N2, N3, O3, O4 – 1 мм;
- для транспортных средств категорий M1, N1, O1, O2 – 1,6 мм;
- для транспортных средств категорий M2, M3 – 2 мм.

Остаточная глубина рисунка протектора зимних шин, предназначенных для эксплуатации на обледеневшем или заснеженном дорожном покрытии, маркированных знаком в виде горной вершины с тремя пиками и снежинки внутри нее, а также маркированных знаками «M+S», «M&S», «M S» (при отсутствии индикаторов износа), во время эксплуатации на указанном покрытии составляет не более 4 мм.

*Примечание.* Обозначение категории транспортного средства в настоящем пункте установлено в соответствии с приложением N 1 к техническому регламенту Таможенного союза «О безопасности колесных транспортных средств», принятому решением Комиссии Таможенного союза от 9 декабря 2011 г. N 877.

*L (0,8 мм) – мопеды, мокики, мотоциклы, квадроциклы;*

*N2, N3, O3, O4 (1 мм) – грузовики с максимальной массой более 3,5 тонн и прицепы с максимальной массой более 3,5 тонн;*

*M1, N1, O1, O2 (1,6 мм) – легковые автомобили, грузовые автомобили с максимальной массой до 3,5 тонн, прицепы с максимальной массой до 3,5 тонн;*

*M2, M3 (2 мм) – автобусы.*

**5.2.** Шины имеют внешние повреждения (пробои, порезы, разрывы), обнажающие корд, а также расслоение каркаса, отслоение протектора и боковины.

**5.3.** Отсутствует болт (гайка) крепления или имеются трещины диска и ободьев колес, имеются видимые нарушения формы и размеров крепежных отверстий.

**5.4.** Шины по размеру или допустимой нагрузке не соответствуют модели транспортного средства.

**5.5.** На одну ось транспортного средства установлены шины различных размеров, конструкций (радиальной, диагональной, камерной, бескамерной), моделей, с различными рисунками протектора, морозостойкие и неморозостойкие, новые и восстановленные, новые и с углубленным рисунком протектора. На транспортном средстве установлены ошипованные и неошипованные шины.

## **6. Двигатель**

**6.1.** Содержание вредных веществ в отработавших газах и их дымность превышают величины, установленные ГОСТом Р 52033-2003 и ГОСТом Р 52160-2003.

**6.2.** Нарушена герметичность системы питания.

**6.3.** Неисправна система выпуска отработавших газов.

**6.4.** Нарушена герметичность системы вентиляции картера.

**6.5.** Допустимый уровень внешнего шума превышает величины, установленные ГОСТом Р 52231-2004.

## **7. Прочие элементы конструкции**

**7.1.** Количество, расположение и класс зеркал заднего вида не соответствуют ГОСТу Р 51709-2001, отсутствуют стекла, предусмотренные конструкцией транспортного средства.

**7.2.** Не работает звуковой сигнал.

**7.3.** Установлены дополнительные предметы или нанесены покрытия, ограничивающие обзорность с места водителя.

*Примечание.* На верхней части ветрового стекла автомобилей и автобусов могут прикрепляться прозрачные цветные пленки. Разрешается применять тонированные стекла (кроме зеркальных), светопропускание которых соответствует ГОСТу 5727-88. Допускается применять шторы на окнах туристских автобусов, а также жалюзи и шторы на задних стеклах легковых автомобилей при наличии с обеих сторон наружных зеркал заднего вида.

**7.4.** Не работают предусмотренные конструкцией замки дверей кузова или кабины, запоры бортов грузовой платформы, запоры горловин цистерн и пробки топливных баков, механизм регулировки положения сиденья водителя, аварийный выключатель дверей и сигнал требования остановки на автобусе, приборы внутреннего освещения салона автобуса, аварийные выходы и устройства приведения их в действие, привод управления дверьми, спидометр, тахограф, противоугонные устройства, устройства обогрева и обдува стекол.

**7.5.** Отсутствуют предусмотренные конструкцией заднее защитное устройство, грязезащитные фартуки и брызговики.

**7.6.** Неисправны тягово-сцепное и опорно-сцепное устройства тягача и прицепного звена, а также отсутствуют или неисправны предусмотренные их конструкцией страховочные тросы (цепи). Имеются люфты в соединениях рамы мотоцикла с рамой бокового прицепа.

**7.7.** Отсутствуют:

- на автобусе, легковом и грузовом автомобилях, колесных тракторах – медицинская аптечка, огнетушитель, знак аварийной остановки по ГОСТу Р 41.27-2001;
- на грузовых автомобилях с разрешенной максимальной массой свыше 3,5 т и автобусах с разрешенной максимальной массой свыше 5 т – противоткатные упоры (должно быть не менее двух);
- на мотоцикле с боковым прицепом – медицинская аптечка, знак аварийной остановки по ГОСТу Р 41.27-2001.

**7.8.** Неправомерное оборудование транспортных средств опознавательным знаком «Федеральная служба охраны Российской Федерации», проблесковыми маячками и (или) специальными звуковыми сигналами либо наличие на наружных поверхностях транспортных средств специальных цветографических схем, надписей и обозначений, не соответствующих государственным стандартам Российской Федерации.

**7.9.** Отсутствуют ремни безопасности и (или) подголовники сидений, если их установка предусмотрена конструкцией транспортного средства или Основными положениями по допуску транспортных средств к эксплуатации и обязанностями должностных лиц по обеспечению безопасности дорожного движения.

**7.10.** Ремни безопасности неработоспособны или имеют видимые надрывы на ляжке.

**7.11.** Не работают держатель запасного колеса, лебедка и механизм подъема – опускания запасного колеса. Храповое устройство лебедки не фиксирует барабан с крепёжным канатом.

**7.12.** На полуприцепе отсутствует или неисправно опорное устройство, фиксаторы транспортного положения опор, механизмы подъема и опускания опор.

**7.13.** Нарушена герметичность уплотнителей и соединений двигателя, коробки передач, бортовых редукторов, заднего моста, сцепления, аккумуляторной батареи, систем охлаждения и кондиционирования воздуха и дополнительно устанавливаемых на транспортное средство гидравлических устройств.

**7.14.** Технические параметры, указанные на наружной поверхности газовых баллонов автомобилей и автобусов, оснащенных газовой системой питания, не соответствуют данным технического паспорта, отсутствуют даты последнего и планируемого освидетельствования.

**7.15.** Государственный регистрационный знак транспортного средства или способ его установки не отвечает ГОСТу Р 50577-93.

**7.15 (1).** Отсутствуют опознавательные знаки, которые должны быть

установлены в соответствии с **пунктом 8** Основных положений по допуску транспортных средств к эксплуатации и обязанностей должностных лиц по обеспечению безопасности дорожного движения, утвержденных постановлением Совета Министров — Правительства Российской Федерации от 23 октября 1993 г. N 1090 «О правилах дорожного движения».

*Пункт 7.15 (1) введен в ПДД с 4 апреля 2017 года.*

**7.16.** На мотоциклах нет предусмотренных конструкцией дуг безопасности.

**7.17.** На мотоциклах и мопедах нет предусмотренных конструкцией подножек, поперечных рукояток для пассажиров на седле.

**7.18.** В конструкцию транспортного средства внесены изменения без разрешения Государственной инспекции безопасности дорожного движения Министерства внутренних дел Российской Федерации или иных органов, определяемых Правительством Российской Федерации.

## **8. Кодекс РФ об административных правонарушениях**

В этом разделе приведена действующая редакция главы 12 кодекса Российской Федерации "Об административных правонарушениях". Именно в этой главе КоАП содержится описание всех административных штрафов и других наказаний, которые могут быть наложены на водителя за нарушение требований ПДД.

Кодекс об административных правонарушениях подвергается обновлениям очень часто. Иногда в течение месяца в него вносятся десятки изменений. Что касается главы 12, содержащей информацию о штрафах, то она обновляется 5-7 раз в год.

## **Глава 12. Административные правонарушения в области дорожного движения**

### ***Штрафы за нарушение ПДД с изменениями от 12 июля 2021 года и на 2022 г.***

**Статья 12.1. Управление транспортным средством, не зарегистрированным в установленном порядке, транспортным средством, не прошедшим государственного технического осмотра или технического осмотра**

#### ***Отсутствие документов и регистрации автомобиля***

**12.1 ч.1.** Управление транспортным средством, не зарегистрированным в установленном порядке - **500 – 800 руб.**

**12.1 ч.1<sup>1</sup>.** Повторное управление транспортным средством, не зарегистрированным в установленном порядке - **5 000 руб. или ЛП 1-3 месяцев.**

**12.1 ч.2.** Управление легковым такси, автобусом или грузовым автомобилем, предназначенным и оборудованным для перевозок людей, с числом мест для сидения более чем восемь (кроме места для водителя), специализированным транспортным средством, предназначенным и оборудованным для перевозок опасных грузов, которые не прошли государственный технический осмотр или технический осмотр - **500 – 800 руб.**

**Примечание.** Под транспортным средством в настоящей статье следует понимать автомототранспортное средство с рабочим объемом двигателя внутреннего сгорания более 50 кубических сантиметров или максимальной мощностью электродвигателя более 4 киловатт и максимальной конструктивной скоростью более 50 километров в час, а также прицепы к нему, подлежащие государственной регистрации, а в других статьях настоящей главы также трактора, самоходные дорожно-строительные и иные самоходные машины, транспортные средства, на управление которыми в соответствии с законодательством Российской Федерации о безопасности дорожного движения предоставляется специальное право.

## **Статья 12.2. Управление транспортным средством с нарушением правил установки на нем государственных регистрационных знаков**

**12.2 ч.1.** Управление транспортным средством с нечитаемыми, нестандартными или установленными с нарушением требований государственного стандарта государственными регистрационными знаками, за исключением случаев, предусмотренных частью 2 настоящей статьи, - **влечет предупреждение или наложение административного штрафа в размере пятисот рублей.**

**12.2 ч.2.** Управление транспортным средством без государственных регистрационных знаков, а равно управление транспортным средством без установленных на предусмотренных для этого местах государственных регистрационных знаков либо управление транспортным средством с государственными регистрационными знаками, видоизмененными или оборудованными с применением устройств или материалов, препятствующих идентификации государственных регистрационных знаков либо позволяющих их видоизменить или скрыть - **5 000 руб. или ЛП 1-3 месяцев**

**12.2 ч.3.** Установка на транспортном средстве заведомо подложных государственных регистрационных знаков - влечет наложение административного штрафа на граждан в размере **двух тысяч пятисот рублей**; на должностных лиц, ответственных за эксплуатацию транспортных средств, - **от пятнадцати тысяч до двадцати тысяч рублей**; на юридических лиц - **от четырехсот тысяч до пятисот тысяч рублей.**

**12.2 ч.4.** Управление транспортным средством с заведомо подложными государственными регистрационными знаками - **ЛП 6-12 месяцев.**

**Примечание.** Государственный регистрационный знак признается нестандартным, если он не соответствует требованиям, установленным в соответствии с законодательством о техническом регулировании, и нечитаемым, если с расстояния 20 метров не обеспечивается прочтение в темное время суток хотя бы одной из букв или цифр заднего государственного регистрационного знака, а в светлое время суток хотя бы одной из букв или цифр переднего или заднего государственного регистрационного знака.



**Статья 12.3. Управление транспортным средством водителем, не имеющим при себе документов, предусмотренных Правилами дорожного движения**

**12.3 ч.1.** Управление транспортным средством водителем, не имеющим при себе регистрационных документов на транспортное средство, а в установленных случаях документов, предусмотренных таможенным законодательством Таможенного союза, с отметками таможенных органов, подтверждающими временный ввоз транспортного средства - **П или 500 руб., О, З**

**12.3 ч.2.** Управление транспортным средством водителем, не имеющим при себе документов на право управления им, страхового полиса обязательного страхования гражданской ответственности владельцев транспортного средства, за исключением случая, предусмотренного частью 2 статьи 12.37 настоящего Кодекса, а в случаях, предусмотренных законодательством, путевого листа или товарно-транспортных документов - **П или 500 руб.**

**12.3 ч.2.<sup>1</sup>** Перевозка пассажиров и багажа легковым транспортным средством, используемым для оказания услуг по перевозке пассажиров и багажа, водителем, не имеющим при себе разрешения на осуществление деятельности по перевозке пассажиров и багажа легковым такси - **5 000 руб.**

**12.3 ч.3.** Передача управления транспортным средством лицу, не имеющему при себе документов на право управления им - **3 000 руб.**

**Статья 12.4. Нарушение правил установки на транспортном средстве устройств для подачи специальных световых или звуковых сигналов либо незаконное нанесение специальных цветографических схем автомобилей оперативных служб, цветографической схемы легкового такси или незаконная установка опознавательного фонаря легкового такси или опознавательного знака "Инвалид"**

*Установка мигалок*

**12.4 ч.1.** Установка на передней части транспортного средства световых приборов с огнями красного цвета или световозвращающих приспособлений

красного цвета, а равно световых приборов, цвет огней и режим работы которых не соответствуют требованиям Основных положений по допуску транспортных средств к эксплуатации и обязанностей должностных лиц по обеспечению безопасности дорожного движения – наложение административного штрафа на граждан в размере **трех тысяч рублей с конфискацией указанных приборов и приспособлений;**

на должностных лиц, ответственных за эксплуатацию транспортных средств, - **от пятнадцати тысяч до двадцати тысяч рублей с конфискацией указанных приборов и приспособлений;**

на юридических лиц - **от четырехсот тысяч до пятисот тысяч рублей с конфискацией указанных приборов и приспособлений.**

**12.4 ч.2.** Установка на транспортном средстве без соответствующего разрешения устройств для подачи специальных световых или звуковых сигналов (за исключением охранной сигнализации) или незаконная установка на транспортном средстве опознавательного фонаря легкового такси или опознавательного знака "Инвалид" – наложение административного штрафа на граждан в размере **пяти тысяч рублей с конфискацией предмета административного правонарушения;**

на должностных лиц, ответственных за эксплуатацию транспортных средств, - **двадцати тысяч рублей с конфискацией предмета административного правонарушения;**

на юридических лиц - **пятисот тысяч рублей с конфискацией предмета административного правонарушения.**

**12.4 ч.3.** Незаконное нанесение на наружные поверхности транспортного средства специальных цветографических схем автомобилей оперативных служб или цветографической схемы легкового такси –

наложение административного штрафа на граждан в размере **пяти тысяч рублей;**

на должностных лиц, ответственных за эксплуатацию транспортных средств, - **двадцати тысяч рублей;**

на юридических лиц - **пятисот тысяч рублей.**

**Статья 12.5. Управление транспортным средством при наличии неисправностей или условий, при которых эксплуатация транспортных средств запрещена, или транспортным средством, на котором незаконно установлен опознавательный знак "Инвалид"**

***Неисправности автомобиля***

**12.5 ч.1.** Управление транспортным средством при наличии неисправностей или условий, при которых в соответствии с Основными положениями по допуску транспортных средств к эксплуатации и обязанностями должностных лиц по обеспечению безопасности дорожного движения эксплуатация транспортного средства запрещена, за исключением неисправностей и условий, указанных в частях 2 - 7 настоящей статьи - **П или 500 руб.**

**12.5 ч.2.** Управление транспортным средством с заведомо неисправными тормозной системой (за исключением стояночного тормоза), рулевым управлением или сцепным устройством (в составе поезда) - **500 руб., О, З**

**12.5 ч.3.** Управление транспортным средством, на передней части которого установлены световые приборы с огнями красного цвета или световозвращающие приспособления красного цвета, а равно световые приборы, цвет огней и режим работы которых не соответствуют требованиям Основных положений по допуску транспортных средств к эксплуатации и обязанностей должностных лиц по обеспечению безопасности дорожного движения - **лишение права управления транспортными средствами на срок от шести месяцев до одного года с конфискацией указанных приборов и приспособлений.**

**12.5 ч.3<sup>1</sup>.** Управление транспортным средством, на котором установлены стекла (в том числе покрытые прозрачными цветными пленками), светопропускание которых не соответствует требованиям технического регламента о безопасности колесных транспортных средств - **500 руб.**

**12.5 ч.4.** Управление транспортным средством, на котором без соответствующего разрешения установлены устройства для подачи специальных световых или звуковых сигналов (за исключением охранной сигнализации) - **лишение права управления транспортными средствами на срок от одного года до полутора лет с конфискацией указанных устройств.**

**12.5 ч.4<sup>1</sup>.** Управление транспортным средством, на котором незаконно установлен опознавательный фонарь легкового такси или опознавательный знак "Инвалид" - **наложение административного штрафа на водителя в размере пяти тысяч рублей с конфискацией предмета административного правонарушения.**

**12.5 ч.5.** Использование при движении транспортного средства устройств для подачи специальных световых или звуковых сигналов (за исключением охранной сигнализации), установленных без соответствующего разрешения - **лишение права управления транспортными средствами на срок от полутора до двух лет с конфискацией указанных устройств.**

**12.5 ч.6.** Управление транспортным средством, на наружные поверхности которого незаконно нанесены специальные цветографические схемы автомобилей оперативных служб - **лишение права управления транспортными средствами на срок от одного года до полутора лет.**

**12.5 ч.7.** Управление транспортным средством, на которое незаконно нанесена цветографическая схема легкового такси - **5 000 руб.**

**Статья 12.6. Нарушение правил применения ремней безопасности или мотошлемов**

*Ремни*

**12.6.** Управление транспортным средством водителем, не пристегнутым ремнем безопасности, перевозка пассажиров, не пристегнутых ремнями безопасности, если конструкцией транспортного средства предусмотрены ремни безопасности, а равно управление мотоциклом или мопедом либо перевозка на мотоцикле пассажиров без мотошлемов или в незастегнутых мотошлемах - **наложение административного штрафа в размере одной тысячи рублей.**

**Статья 12.7. Управление транспортным средством водителем, не имеющим права управления транспортным средством**

*Опьянение и отсутствие права управления*

**12.7 ч.1.** Управление транспортным средством водителем, не имеющим права управления транспортным средством (за исключением учебной езды) - **5000 - 15 000 руб., О, З**

**12.7 ч.2.** Управление транспортным средством водителем, лишенным права управления транспортным средством - **30 000 руб., или АА до 15 суток, или ОР 100 - 200 часов, О, З.**

**12.7 ч.3.** Передача управления транспортным средством лицу, заведомо не имеющему права управления транспортным средством (за исключением учебной езды) или лишенному такого права - **30 000 руб.**

**Статья 12.8. Управление транспортным средством водителем, находящимся в состоянии опьянения, передача управления транспортным средством лицу, находящемуся в состоянии опьянения**

**12.8 ч.1** Управление транспортным средством водителем, находящимся в состоянии опьянения, если такие действия не содержат уголовно наказуемого деяния - **30 000 руб., О, З, ЛП 18-24 месяцев, освидетельствование на состояние опьянения, направление на мед. освидетельствование.**

**12.8 ч.2.** Передача управления транспортным средством лицу, находящемуся в состоянии опьянения - **30 000 руб., О, З, ЛП 18-24 месяцев.**

**12.8 ч.3.** Управление транспортным средством водителем, находящимся в состоянии опьянения и не имеющим права управления транспортными средствами либо лишенным права управления транспортными средствами, если такие действия не содержат уголовно наказуемого деяния - **административный арест на срок от десяти до пятнадцати суток или наложение административного штрафа на лиц, в отношении которых в соответствии с настоящим Кодексом не может применяться административный арест, в размере тридцати тысяч рублей, О, З, освидетельствование на состояние опьянения, направление на мед. освидетельствование.**

**Примечание.** Употребление веществ, вызывающих алкогольное или наркотическое опьянение, либо психотропных или иных вызывающих опьяне-

ние веществ запрещается. Административная ответственность, предусмотренная настоящей статьей и частью 3 статьи 12.27 настоящего Кодекса, наступает в случае установленного факта употребления вызывающих алкогольное опьянение веществ, который определяется наличием абсолютного этилового спирта в концентрации, превышающей возможную суммарную погрешность измерений, а именно **0,16 миллиграмма** на один литр выдыхаемого воздуха, или наличием абсолютного этилового спирта в концентрации **0,3 и более грамма** на один литр крови, либо в случае наличия наркотических средств или психотропных веществ в организме человека.

**УК 2641 ч.1.** Управление автомобилем, трамваем либо другим механическим транспортным средством лицом, находящимся в состоянии опьянения, подвергнутым административному наказанию за управление транспортным средством в состоянии опьянения или за невыполнение законного требования уполномоченного должностного лица о прохождении медицинского освидетельствования на состояние опьянения - **200 000 - 300 000 руб., или ЛЗП 12-24 мес., или ОР до 480 часов, или ПР до 24 мес., или ЛС до 24 мес. + ЛП до 3 лет.**

**УК 2641 ч.2.** Управление автомобилем, трамваем либо другим механическим транспортным средством лицом, находящимся в состоянии опьянения, имеющим судимость за совершение в состоянии опьянения преступления, предусмотренного частями второй, четвертой или шестой статьи 264 настоящего Кодекса либо настоящей статьей - **300 000 - 500 000 руб., или ЛЗП 24-36 мес., или ИР до 2 лет, или ОС до 3 лет, или ПР до 36 мес., или ЛС до 36 мес. + ЛП до 6 лет.**

## **Статья 12.9. Превышение установленной скорости движения**

### ***Превышение скорости***

**12.9 ч.2.** Превышение установленной скорости движения транспортного средства на величину более 20, но не более 40 километров в час - **500 руб.**

**12.9 ч.3.** Превышение установленной скорости движения транспортного средства на величину более 40, но не более 60 километров в час - **1 000 – 1 500 руб.**

**12.9 ч.4.** Превышение установленной скорости движения транспортного средства на величину более 60, но не более 80 километров в час - **2 000 – 2 500 руб. или ЛП 4-6 месяцев.**

**12.9 ч.5.** Превышение установленной скорости движения транспортного средства на величину более 80 километров в час - **5 000 руб. или ЛП 6 месяцев.**

**12.9 ч.6.** Повторное совершение административного правонарушения, предусмотренного частью 3 настоящей статьи - **2 000 – 2 500 руб.**

**12.9 ч.7.** Повторное совершение административного правонарушения, предусмотренного частями 4 и 5 настоящей статьи - **лишение права управления транспортными средствами на срок один год, а в случае фиксации административного правонарушения работающими в автоматическом режиме специальными техническими средствами, имеющими функции фото- и киносъемки, видеозаписи, - наложение административного штрафа в размере пяти тысяч рублей.**

**Статья 12.10. Нарушение правил движения через железнодорожные пути**

***Железная дорога***

**12.10 ч.1.** Пересечение железнодорожного пути вне железнодорожного переезда, выезд на железнодорожный переезд при закрытом или закрывающемся шлагбауме либо при запрещающем сигнале светофора или дежурного по переезду, остановка или стоянка на железнодорожном переезде либо проезд через нерегулируемый железнодорожный переезд, если к переезду в пределах видимости приближается поезд (локомотив, дрезина) - **5 000 руб. или ЛП 3-6 месяцев.**

**12.10 ч.2.** Нарушение правил проезда через железнодорожные переезды, за исключением случаев, предусмотренных частью 1 настоящей статьи - **5 000 руб.**

**12.10 ч.3.** Повторное совершение административного правонарушения, предусмотренного частью 1 настоящей статьи - **ЛП 12 месяцев.**

## **Статья 12.11. Нарушение правил движения по автомагистрали**

### ***Автомагистраль***

**12.11 ч.1.** Движение по автомагистрали на транспортном средстве, скорость которого по технической характеристике или по его состоянию менее 40 километров в час, а равно остановка транспортного средства на автомагистрали вне специальных площадок для стоянки - **1 000 руб.**

**12.11 ч.2.** Движение на грузовом автомобиле с разрешенной максимальной массой более 3,5 тонны по автомагистрали далее второй полосы - **1 000 руб.**

**12.11 ч.3.** Разворот или въезд транспортного средства в технологические разрывы разделительной полосы на автомагистрали либо движение задним ходом по автомагистрали - **2 500 руб.**

## **Статья 12.12. Проезд на запрещающий сигнал светофора или на запрещающий жест регулировщика**

### ***Перекресток***

**12.12 ч.1.** Проезд на запрещающий сигнал светофора или на запрещающий жест регулировщика, за исключением случаев, предусмотренных частью 1 статьи 12.10 настоящего Кодекса и частью 2 настоящей статьи - **1000 руб.**

**12.12 ч.2.** Невыполнение требования Правил дорожного движения об остановке перед стоп-линией, обозначенной дорожными знаками или разметкой проезжей части дороги, при запрещающем сигнале светофора или запрещающем жесте регулировщика - **800 руб.**

**12.12 ч.3.** Повторное совершение административного правонарушения, предусмотренного частью 1 настоящей статьи - **5 000 руб. или ЛП 4-6 месяцев.**

## **Статья 12.13. Нарушение правил проезда перекрестков**

**12.13 ч.1.** Выезд на перекресток или пересечение проезжей части дороги в случае образовавшегося затора, который вынудил водителя остановиться, создав препятствие для движения транспортных средств в поперечном направлении - **1000 руб.**



**12.13 ч.2.** Невыполнение требования Правил дорожного движения уступить дорогу транспортному средству, пользующемуся преимущественным правом проезда перекрестков - **1000 руб.**

## **Статья 12.14. Нарушение правил маневрирования**

### *Маневрирование*

**12.14 ч.1.** Невыполнение требования Правил дорожного движения подать сигнал перед началом движения, перестроением, поворотом, разворотом или остановкой - **П или 500 руб.**

**12.14 ч.1<sup>1</sup>.** Невыполнение требования Правил дорожного движения, за исключением установленных случаев, перед поворотом направо, налево или разворотом заблаговременно занять соответствующее крайнее положение на проезжей части, предназначенной для движения в данном направлении - **П или 500 руб.**

**12.14 ч.2.** Разворот или движение задним ходом в местах, где такие маневры запрещены, за исключением случаев, предусмотренных частью 3 статьи 12.11 и частью 2 статьи 12.16 настоящего Кодекса - **500 руб.**

**12.14 ч.3.** Невыполнение требования Правил дорожного движения уступить дорогу транспортному средству, пользующемуся преимущественным правом движения, за исключением случаев, предусмотренных частью 2 статьи 12.13 и статьей 12.17 настоящего Кодекса - **П или 500 руб.**

## **Статья 12.15. Нарушение правил расположения транспортного средства на проезжей части дороги, встречного разъезда или обгона**

### *Расположение, обгон*

**12.15 ч.1.** Нарушение правил расположения транспортного средства на проезжей части дороги, встречного разъезда, а равно движение по обочинам или пересечение организованной транспортной или пешей колонны либо занятие места в ней - **1 500 руб.**

**12.15 ч.1<sup>1</sup>.** Невыполнение водителем тихоходного транспортного средства, транспортного средства, перевозящего крупногабаритный груз, или

транспортного средства, двигающегося со скоростью, не превышающей 30 километров в час, вне населенных пунктов требования Правил дорожного движения пропустить следующие за ним транспортные средства для обгона или опережения - **1 000 – 1 500 руб.**

**12.15 ч.2.** Движение по велосипедным или пешеходным дорожкам либо тротуарам в нарушение Правил дорожного движения - **2 000 руб.**

**12.15 ч.3.** Выезд в нарушение Правил дорожного движения на полосу, предназначенную для встречного движения, при объезде препятствия либо на трамвайные пути встречного направления при объезде препятствия - **1 000 – 1 500 руб.**

**12.15 ч.4.** Выезд в нарушение Правил дорожного движения на полосу, предназначенную для встречного движения, либо на трамвайные пути встречного направления, за исключением случаев, предусмотренных частью 3 настоящей статьи - **5 000 руб. или ЛП 4-6 месяцев.**

**12.15 ч.5.** Повторное совершение административного правонарушения, предусмотренного частью 4 настоящей статьи - **лишение права управления транспортными средствами на срок один год, а в случае фиксации административного правонарушения работающими в автоматическом режиме специальными техническими средствами, имеющими функции фото- и киносъемки, видеозаписи, или средствами фото- и киносъемки, видеозаписи - наложение административного штрафа в размере пяти тысяч рублей.**

**Статья 12.16. Несоблюдение требований, предписанных дорожными знаками или разметкой проезжей части дороги**

***Знаки и разметка***

**12.16 ч.1.** Несоблюдение требований, предписанных дорожными знаками или разметкой проезжей части дороги, за исключением случаев, предусмотренных частями 2 – 7 настоящей статьи и другими статьями настоящей главы - **II или 500 руб.**

**12.16 ч.2.** Поворот налево или разворот в нарушение требований, предпи-

санных дорожными знаками или разметкой проезжей части дороги - **1 000 – 1 500 руб.**

**12.16 ч.3.** Движение во встречном направлении по дороге с односторонним движением - **5 000 руб. или ЛП на 4-6 месяцев.**

**12.16 ч.3<sup>1</sup>.** Повторное совершение административного правонарушения, предусмотренного частью 3 настоящей статьи - **лишение права управления транспортными средствами на срок один год, а в случае фиксации административного правонарушения работающими в автоматическом режиме специальными техническими средствами, имеющими функции фото- и киносъемки, видеозаписи, или средствами фото- и киносъемки, видеозаписи - наложение административного штрафа в размере пяти тысяч рублей.**

**12.16 ч.4.** Несоблюдение требований, предписанных дорожными знаками или разметкой проезжей части дороги, запрещающими остановку или стоянку транспортных средств, за исключением случая, предусмотренного частью 5 настоящей статьи - **1 500 руб., 3.**

**12.16 ч.5.** Нарушение, предусмотренное частью 4 настоящей статьи, совершенное в городе федерального значения Москве или Санкт-Петербурге - **3 000 руб., 3.**

**12.16 ч.6.** Несоблюдение требований, предписанных дорожными знаками, запрещающими движение грузовых транспортных средств, за исключением случая, предусмотренного частью 7 настоящей статьи - **500 руб.**

**12.16 ч.7.** Нарушение, предусмотренное частью 6 настоящей статьи и совершенное в городе федерального значения Москве или Санкт-Петербурге - **5000 руб.**

**Статья 12.17. Непредоставление преимущества в движении маршрутному транспортному средству или транспортному средству с включенными специальными световыми и звуковыми сигналами**

*Предоставить преимущество*

**12.17 ч.1.** Непредоставление преимущества в движении маршрутному

транспортному средству, а равно транспортному средству с одновременно включенными проблесковым маячком синего цвета и специальным звуковым сигналом - **II или 500 руб.**

**12.17 ч.1<sup>1</sup>.** Движение транспортных средств по полосе для маршрутных транспортных средств или остановка на указанной полосе в нарушение Правил дорожного движения, за исключением случаев, предусмотренных частями 3 - 5 статьи 12.15 настоящего Кодекса, и случая, предусмотренного частью 12 настоящей статьи - **1 500 руб.**

**12.17 ч.1<sup>2</sup>.** Нарушение, предусмотренное частью 11 настоящей статьи, совершенное в городе федерального значения Москве или Санкт-Петербурге - **3 000 руб.**

**12.17 ч.2.** Непредоставление преимущества в движении транспортному средству, имеющему нанесенные на наружные поверхности специальные цветографические схемы, надписи и обозначения, с одновременно включенными проблесковым маячком синего цвета и специальным звуковым сигналом - **3 000 - 5 000 руб. или ЛП на 3-12 месяцев.**

**Статья 12.18. Непредоставление преимущества в движении пешеходам или иным участникам дорожного движения**

**12.18.** Невыполнение требования Правил дорожного движения уступить дорогу пешеходам, велосипедистам или иным участникам дорожного движения (за исключением водителей транспортных средств), пользующимся преимуществом в движении - **1 500 - 2 500 руб.**

**Статья 12.19. Нарушение правил остановки или стоянки транспортных средств**

*Остановка и стоянка*

**12.19 ч.1.** Нарушение правил остановки или стоянки транспортных средств, за исключением случаев, предусмотренных частью 1 статьи 12.10 настоящего Кодекса и частями 2 - 6 настоящей статьи - **II или 500 руб.**

**12.19 ч.2.** Нарушение правил остановки или стоянки транспортных средств в местах, отведенных для остановки или стоянки транспортных средств инвалидов - **5 000 руб., 3.**

**12.19 ч.3.** Остановка или стоянка транспортных средств на пешеходном переходе и ближе 5 метров перед ним, за исключением вынужденной остановки и случая, предусмотренного частью 6 настоящей статьи, либо нарушение правил остановки или стоянки транспортных средств на тротуаре, за исключением случая, предусмотренного частью 6 настоящей статьи - **1 000 руб., 3.**

**12.19 ч.3<sup>1</sup>.** Остановка или стоянка транспортных средств в местах остановки маршрутных транспортных средств или стоянки легковых такси либо ближе 15 метров от мест остановки маршрутных транспортных средств или стоянки легковых такси, за исключением остановки для посадки или высадки пассажиров, вынужденной остановки и случаев, предусмотренных частями 4 и 6 настоящей статьи - **1000 руб., 3.**

**12.19 ч.3<sup>2</sup>.** Остановка или стоянка транспортных средств на трамвайных путях либо остановка или стоянка транспортных средств далее первого ряда от края проезжей части, за исключением вынужденной остановки и случаев, предусмотренных частями 4 и 6 настоящей статьи - **1 500 руб., 3.**

**12.19 ч.4.** Нарушение правил остановки или стоянки транспортных средств на проезжей части, повлекшее создание препятствий для движения других транспортных средств, а равно остановка или стоянка транспортного средства в тоннеле, за исключением случая, предусмотренного частью 6 настоящей статьи - **2 000 руб., 3.**

**12.19 ч.5.** Нарушение, предусмотренное частью 1 настоящей статьи, совершенное в городе федерального значения Москве или Санкт-Петербурге - **2 500 руб.**

**12.19 ч.6.** Нарушения, предусмотренные частями 3 - 4 настоящей статьи, совершенные в городе федерального значения Москве или Санкт-Петербурге - **3 000 руб., 3.**

**Статья 12.20. Нарушение правил пользования внешними световыми приборами, звуковыми сигналами, аварийной сигнализацией или знаком аварийной остановки**

*Прочее*

**12.20.** Нарушение правил пользования внешними световыми приборами, звуковыми сигналами, аварийной сигнализацией или знаком аварийной остановки - **П или 500 руб.**

**Статья 12.21. Нарушение правил перевозки грузов, правил буксировки**

**12.21 ч.1.** Нарушение правил перевозки грузов, а равно правил буксировки - **П или 500 руб.**

**Статья 12.21<sup>1</sup> Нарушение правил движения тяжеловесного и (или) крупногабаритного транспортного средства**

**12.21<sup>1</sup>ч.1.** Движение тяжеловесного и (или) крупногабаритного транспортного средства с превышением допустимых габаритов транспортного средства на величину не более 10 сантиметров без специального разрешения, либо с превышением габаритов, указанных в специальном разрешении, на величину не более 10 сантиметров, либо с превышением допустимой массы транспортного средства или допустимой нагрузки на ось транспортного средства на величину более 2, но не более 10 процентов без специального разрешения, либо с превышением массы транспортного средства или нагрузки на ось транспортного средства, указанных в специальном разрешении, на величину более 2, но не более 10 процентов - **наложение административного штрафа**

**на водителя в размере от одной тысячи до одной тысячи пятисот рублей;**

**на должностных лиц, ответственных за перевозку, - от десяти тысяч до пятнадцати тысяч рублей;**

**на юридических лиц - от ста тысяч до ста пятидесяти тысяч рублей, а**

**в случае фиксации административного правонарушения работающими в автоматическом режиме специальными техническими средствами, имеющими функции фото- и киносъемки, видеозаписи, - на собственника (владельца) транспортного средства в размере ста пятидесяти тысяч рублей.**

**12.21<sup>1</sup>ч.2.** Движение тяжеловесного и (или) крупногабаритного транспортного средства с превышением допустимых габаритов транспортного средства на величину более 10, но не более 20 сантиметров либо с превышением допустимой массы транспортного средства или допустимой нагрузки на ось транспортного средства на величину более 10, но не более 20 процентов без специального разрешения - влечет наложение административного штрафа

**на водителя в размере от трех тысяч до четырех тысяч рублей;**

**на должностных лиц, ответственных за перевозку, - от двадцати пяти тысяч до тридцати тысяч рублей;**

**на юридических лиц - от двухсот пятидесяти тысяч до трехсот тысяч рублей, а в случае фиксации административного правонарушения работающими в автоматическом режиме специальными техническими средствами, имеющими функции фото- и киносъемки, видеозаписи, - на собственника (владельца) транспортного средства в размере трехсот тысяч рублей.**

**12.21<sup>1</sup>ч.3.** Движение тяжеловесного и (или) крупногабаритного транспортного средства с превышением допустимых габаритов транспортного средства на величину более 20, но не более 50 сантиметров либо с превышением допустимой массы транспортного средства или допустимой нагрузки на ось транспортного средства на величину более 20, но не более 50 процентов без специального разрешения - влечет наложение административного штрафа

**на водителя в размере от пяти тысяч до десяти тысяч рублей или лишение права управления транспортными средствами на срок от двух до четырех месяцев;**

**на должностных лиц, ответственных за перевозку, - от тридцати пяти тысяч до сорока тысяч рублей;**

**на юридических лиц - от трехсот пятидесяти тысяч до четырехсот**

**тысяч рублей, а в случае фиксации административного правонарушения работающими в автоматическом режиме специальными техническими средствами, имеющими функции фото- и киносъемки, видеозаписи, - на собственника (владельца) транспортного средства в размере четырехсот тысяч рублей.**

**12.21<sup>1</sup>ч.4.** Движение тяжеловесного и (или) крупногабаритного транспортного средства с превышением габаритов, указанных в специальном разрешении, на величину более 10, но не более 20 сантиметров либо с превышением массы транспортного средства или нагрузки на ось транспортного средства, указанных в специальном разрешении, на величину более 10, но не более 20 процентов - влечет наложение административного штрафа

**на водителя в размере от трех тысяч до трех тысяч пятисот рублей;**

**на должностных лиц, ответственных за перевозку, - от двадцати тысяч до двадцати пяти тысяч рублей;**

**на юридических лиц - от двухсот тысяч до двухсот пятидесяти тысяч рублей, а в случае фиксации административного правонарушения работающими в автоматическом режиме специальными техническими средствами, имеющими функции фото- и киносъемки, видеозаписи, - на собственника (владельца) транспортного средства в размере двухсот пятидесяти тысяч рублей.**

**12.21<sup>1</sup>ч.5.** Движение тяжеловесного и (или) крупногабаритного транспортного средства с превышением габаритов, указанных в специальном разрешении, на величину более 20, но не более 50 сантиметров либо с превышением массы транспортного средства или нагрузки на ось транспортного средства, указанных в специальном разрешении, на величину более 20, но не более 50 процентов - влечет наложение административного штрафа

**на водителя в размере от четырех тысяч до пяти тысяч рублей или лишение права управления транспортными средствами на срок от двух до трех месяцев;**



**на должностных лиц, ответственных за перевозку, - от тридцати тысяч до сорока тысяч рублей;**

**на юридических лиц - от трехсот тысяч до четырехсот тысяч рублей, а в случае фиксации административного правонарушения работающими в автоматическом режиме специальными техническими средствами, имеющими функции фото- и киносъемки, видеозаписи, - на собственника (владельца) транспортного средства в размере четырехсот тысяч рублей.**

**12.21<sup>1</sup>ч.6.** Движение тяжеловесного и (или) крупногабаритного транспортного средства с превышением допустимых габаритов на величину более 50 сантиметров без специального разрешения, либо с превышением габаритов, указанных в специальном разрешении, на величину более 50 сантиметров, либо с превышением допустимой массы транспортного средства или допустимой нагрузки на ось транспортного средства на величину более 50 процентов без специального разрешения, либо с превышением массы транспортного средства или нагрузки на ось транспортного средства, указанных в специальном разрешении, на величину более 50 процентов - **влечет наложение административного штрафа**

**на водителя транспортного средства в размере от семи тысяч до десяти тысяч рублей или лишение права управления транспортными средствами на срок от четырех до шести месяцев;**

**на должностных лиц, ответственных за перевозку, - от сорока пяти тысяч до пятидесяти тысяч рублей;**

**на юридических лиц - от четырехсот тысяч до пятисот тысяч рублей, а в случае фиксации административного правонарушения работающими в автоматическом режиме специальными техническими средствами, имеющими функции фото- и киносъемки, видеозаписи, - на собственника (владельца) транспортного средства в размере пятисот тысяч рублей.**

**12.21<sup>1</sup>ч.7.** Нарушение правил движения тяжеловесных и (или) крупногабаритных транспортных средств, за исключением случаев, предусмотренных частями 1 - 6 настоящей статьи, - **влечет наложение административного штрафа**

**на водителя транспортного средства в размере от одной тысячи до одной тысячи пятисот рублей;**

**на должностных лиц, ответственных за перевозку, - от пяти тысяч до десяти тысяч рублей;**

**на юридических лиц - от пятидесяти тысяч до ста тысяч рублей.**

**12.21<sup>1</sup>ч.8.** Предоставление грузоотправителем недостоверных сведений о массе или габаритах груза в документах на перевозимый груз либо неуказание в транспортной накладной при перевозке крупногабаритных или тяжеловесных грузов информации о номере, дате или сроке действия специального разрешения либо о маршруте перевозки такого груза, если это повлекло нарушение, предусмотренное частью 1, 2 или 4 настоящей статьи, - **влечет наложение административного штрафа**

**на граждан в размере от одной тысячи пятисот до двух тысяч рублей;**

**на должностных лиц - от пятнадцати тысяч до двадцати тысяч рублей;**

**на юридических лиц - от двухсот тысяч до трехсот тысяч рублей.**

**12.21<sup>1</sup>ч.9.** Предоставление грузоотправителем недостоверных сведений о массе или габаритах груза в документах на перевозимый груз либо неуказание в транспортной накладной при перевозке крупногабаритных или тяжеловесных грузов информации о номере, дате или сроке действия специального разрешения либо о маршруте перевозки такого груза, если это повлекло нарушение, предусмотренное частью 3, 5 или 6 настоящей статьи, - **влечет наложение административного штрафа**

**на граждан в размере пяти тысяч рублей;**

**на должностных лиц - от двадцати пяти тысяч до тридцати пяти тысяч рублей;**

**на юридических лиц - от трехсот пятидесяти тысяч до четырехсот тысяч рублей.**

**12.21<sup>1</sup>ч.10.** Превышение допустимой массы транспортного средства и (или) допустимой нагрузки на ось транспортного средства, либо массы транс-

портного средства и (или) нагрузки на ось транспортного средства, указанных в специальном разрешении, либо допустимых габаритов транспортного средства, либо габаритов, указанных в специальном разрешении, юридическими лицами или индивидуальными предпринимателями, осуществившими погрузку груза в транспортное средство, - влечет наложение административного штрафа

**на индивидуальных предпринимателей в размере от восьмидесяти тысяч до ста тысяч рублей;**

**на юридических лиц - от двухсот пятидесяти тысяч до четырехсот тысяч рублей.**

**12.21<sup>1</sup>ч.11.** Несоблюдение требований, предписанных дорожными знаками, запрещающими движение транспортных средств, общая фактическая масса которых либо нагрузка на ось которых превышает указанные на дорожном знаке, если движение таких транспортных средств осуществляется без специального разрешения, - влечет наложение административного штрафа в размере **пяти тысяч рублей.**

**Примечание.** За административные правонарушения, предусмотренные настоящей статьей, лица, осуществляющие предпринимательскую деятельность без образования юридического лица, несут административную ответственность как юридические лица.

## **Статья 12.21<sup>2</sup> Нарушение правил перевозки опасных грузов**

**12.21<sup>2</sup>ч.1.** Перевозка опасных грузов водителем, не имеющим свидетельства о подготовке водителей транспортных средств, перевозящих опасные грузы, свидетельства о допуске транспортного средства к перевозке опасных грузов, специального разрешения или аварийной карточки системы информации об опасности, предусмотренных правилами перевозки опасных грузов, а равно перевозка опасных грузов на транспортном средстве, конструкция которого не соответствует требованиям правил перевозки опасных грузов или на котором отсутствуют элементы системы информации об опасности либо оборудование или средства, применяемые для ликвидации последствий происшествия при пе-

ревозке опасных грузов, либо несоблюдение условий перевозки опасных грузов, предусмотренных указанными правилами, - **влечет наложение административного штрафа**

**на водителя в размере от двух тысяч до двух тысяч пятисот рублей или лишение права управления транспортными средствами на срок от четырех до шести месяцев;**

**на должностных лиц, ответственных за перевозку, - от пятнадцати тысяч до двадцати тысяч рублей;**

**на юридических лиц - от четырехсот тысяч до пятисот тысяч рублей.**

**12.21<sup>2</sup>.ч.2.** Нарушение правил перевозки опасных грузов, за исключением случаев, предусмотренных частью 1 настоящей статьи, - **влечет наложение административного штрафа**

**на водителя в размере от одной тысячи до одной тысячи пятисот рублей;**

**на должностных лиц, ответственных за перевозку, - от пяти тысяч до десяти тысяч рублей;**

**на юридических лиц - от ста пятидесяти тысяч до двухсот пятидесяти тысяч рублей.**

**Статья 12.21<sup>3</sup>.** Несоблюдение требований законодательства Российской Федерации о внесении платы в счет возмещения вреда, причиняемого автомобильным дорогам общего пользования федерального значения транспортными средствами, имеющими разрешенную максимальную массу свыше 12 тонн

**12.21<sup>3</sup>.ч.1.** Движение транспортного средства, имеющего разрешенную максимальную массу свыше 12 тонн, по автомобильным дорогам общего пользования федерального значения без внесения платы в счет возмещения вреда, причиняемого автомобильным дорогам общего пользования федерального значения таким транспортным средством, если внесение такой платы является обязательным, - **влечет наложение административного штрафа**

**на водителей транспортных средств, принадлежащих иностранным перевозчикам, и на собственников (владельцев) транспортных средств, за исключением транспортных средств, принадлежащих иностранным перевозчикам, в размере - пяти тысяч рублей.**

**12.21<sup>3</sup>ч.2.** Повторное совершение административного правонарушения, предусмотренного частью 1 настоящей статьи, - **влечет наложение административного штрафа**

**на водителей транспортных средств, принадлежащих иностранным перевозчикам, и на собственников (владельцев) транспортных средств, за исключением транспортных средств, принадлежащих иностранным перевозчикам, в размере десяти тысяч рублей.**

**Примечания:**

1. Лицо, совершившее административное правонарушение, предусмотренное частью 1 или 2 настоящей статьи, при въезде на территорию Российской Федерации, освобождается от административной ответственности, если на момент рассмотрения дела об указанном административном правонарушении протяженность фактически пройденного транспортным средством без внесения платы расстояния составила не более пятидесяти километров после пересечения Государственной границы Российской Федерации и если плата в счет возмещения вреда, причиняемого автомобильным дорогам общего пользования федерального значения таким транспортным средством, внесена в установленном порядке.

2. Собственник (владелец) транспортного средства, указанного в части 1 настоящей статьи, в случае, если административное правонарушение, предусмотренное частью 1 или 2 настоящей статьи, было зафиксировано работающими в автоматическом режиме специальными техническими средствами, имеющими функции фото- и киносъемки, видеозаписи, или средствами фото- и киносъемки, видеозаписи два и более раза в течение суток применительно к каждому транспортному средству после момента первой фиксации такого административного правонарушения, не привлекается к административной ответ-

ственности за второй и последующие случаи в течение суток, когда такое административное правонарушение было зафиксировано.

**Статья 12.21<sup>4</sup> Неисполнение обязанности по внесению платы за проезд транспортного средства по платным автомобильным дорогам, платным участкам автомобильных дорог**

**12.21<sup>4</sup>ч.1.** Неисполнение обязанности по внесению платы за проезд транспортного средства по платным автомобильным дорогам, платным участкам автомобильных дорог, за исключением случаев, предусмотренных частью 2 настоящей статьи, - **влечет наложение административного штрафа в размере одной тысячи пятисот рублей;**

**12.21<sup>4</sup>ч.2.** Неисполнение обязанности по внесению платы за проезд грузового транспортного средства или автобуса по платным автомобильным дорогам, платным участкам автомобильных дорог - **влечет наложение административного штрафа в размере пяти тысяч рублей.**

**Примечания:**

1. Лицо, привлеченное к административной ответственности, предусмотренной настоящей статьей, и исполнившее обязанность по внесению платы за проезд транспортного средства по платным автомобильным дорогам, платным участкам автомобильных дорог не позднее двадцати дней со дня вынесения постановления по делу об административном правонарушении, освобождается от административной ответственности, а дело об указанном административном правонарушении подлежит прекращению. В случае, если копия постановления о назначении административного наказания, направленная лицу, привлеченному к административной ответственности, по почте заказным почтовым отправлением, поступила в его адрес после истечения двадцати дней после дня вынесения такого постановления, указанный срок подлежит восстановлению в порядке, предусмотренном частью 1.3 статьи 32.2 настоящего Кодекса.

2. Собственник (владелец) транспортного средства в случае, если административное правонарушение, предусмотренное частью 1 или 2 настоящей

статьи, было зафиксировано работающими в автоматическом режиме специальными техническими средствами, имеющими функции фото- и киносъемки, видеозаписи, или средствами фото- и киносъемки, видеозаписи два и более раз в течение суток применительно к каждому транспортному средству после момента первой фиксации такого административного правонарушения, не привлекается к административной ответственности за второй и последующие случаи в течение суток, когда такое административное правонарушение было зафиксировано.

### **Статья 12.22. Нарушение правил учебной езды**

Нарушение правил учебной езды водителем, обучающим вождению транспортного средства, - **влечет предупреждение или наложение административного штрафа в размере пятисот рублей.**

### **Статья 12.23. Нарушение правил перевозки людей**

**12.23 ч.1.** Нарушение правил перевозки людей, за исключением случаев, предусмотренных частями 2 и 3 настоящей статьи - **500 руб.**

**12.23 ч.2.** Перевозка людей вне кабины автомобиля (за исключением случаев, разрешенных Правилами дорожного движения), трактора, других самоходных машин, на грузовом прицепе, в прицепе-даче, в кузове грузового мотоцикла или вне предусмотренных конструкцией мотоцикла мест для сидения - **1 000 руб.**

**12.23 ч.3.** Нарушение требований к перевозке детей, установленных Правилами дорожного движения - **3 000 руб., на должностных лиц - двадцать пять тысяч рублей; на юридических лиц - сто тысяч рублей.**

**12.23.ч.4.** Организованная перевозка группы детей автобусами, не соответствующими требованиям Правил организованной перевозки группы детей автобусами, либо водителем, не соответствующим требованиям указанных Правил, либо без договора фрахтования, если наличие такого документа предусмотрено указанными Правилами, либо без программы маршрута, либо без списка детей,

либо без списка назначенных сопровождающих, предусмотренных указанными Правилами, - влечет наложение административного штрафа

**на водителя в размере трех тысяч рублей;**

**на должностных лиц - двадцати пяти тысяч рублей;**

**на юридических лиц - ста тысяч рублей.**

**12.23.ч.5.** Нарушение требований к перевозке детей в ночное время, установленных Правилами организованной перевозки группы детей автобусами, - влечет наложение административного штрафа

**на водителя в размере пяти тысяч рублей или лишение права управления транспортными средствами на срок от четырех до шести месяцев;**

**на должностных лиц - пятидесяти тысяч рублей;**

**на юридических лиц - двухсот тысяч рублей.**

**12.23.ч.6.** Нарушение требований к перевозке детей, установленных Правилами организованной перевозки группы детей автобусами, за исключением случаев, предусмотренных частями 4 и 5 настоящей статьи, - влечет наложение административного штрафа на должностных лиц в размере двадцати пяти тысяч рублей;

**на юридических лиц - ста тысяч рублей.**

**Примечание.** За административные правонарушения, предусмотренные настоящей статьей, лица, осуществляющие предпринимательскую деятельность без образования юридического лица, несут административную ответственность как юридические лица.

**Статья 12.24. Нарушение Правил дорожного движения или правил эксплуатации транспортного средства, повлекшее причинение легкого или средней тяжести вреда здоровью потерпевшего**

***ДТП***

**12.24 ч.1.** Нарушение Правил дорожного движения или правил эксплуатации транспортного средства, повлекшее причинение легкого вреда здоровью потерпевшего - **2 500 – 5 000 руб. или ЛП на 12-18 мес.**



**12.24 ч.2.** Нарушение Правил дорожного движения или правил эксплуатации транспортного средства, повлекшее причинение средней тяжести вреда здоровью потерпевшего - **10 000 - 25 000 руб. или ЛП 18-24 мес.**

**УК 264 ч.1.** Нарушение лицом, управляющим автомобилем, трамваем либо другим механическим транспортным средством, правил дорожного движения или эксплуатации транспортных средств, повлекшее по неосторожности причинение тяжкого вреда здоровью человека - **ОС до 3 лет, или ПР до 2 лет, или А до 6 мес. или ЛС до 2 лет + ЛП до 3 лет.**

**УК 264 ч.2.** Деяние, предусмотренное частью первой настоящей статьи, повлекшее по неосторожности причинение тяжкого вреда здоровью человека, если оно:

а) совершено лицом, находящимся в состоянии опьянения;

б) сопряжено с оставлением места его совершения - **ПР до 3 лет или ЛС от 3 до 7 лет + ЛП до 3 лет.**

**УК 264 ч.3.** Деяние, предусмотренное частью первой настоящей статьи, повлекшее по неосторожности смерть человека - **ПР до 4 лет или ЛС до 5 лет + ЛП до 3 лет.**

**УК 264 ч.4.** Деяние, предусмотренное частью первой настоящей статьи, повлекшее по неосторожности смерть человека, если оно:

а) совершено лицом, находящимся в состоянии опьянения;

б) сопряжено с оставлением места его совершения - **ЛС от 5 до 12 лет + ЛП до 3 лет.**

**УК 264 ч.5.** Деяние, предусмотренное частью первой настоящей статьи, повлекшее по неосторожности смерть двух или более лиц - **ПР до 5 лет или ЛС до 7 лет + ЛП до 3 лет.**

**УК 264 ч.6.** Деяние, предусмотренное частью первой настоящей статьи, повлекшее по неосторожности смерть двух или более лиц, если оно:

а) совершено лицом, находящимся в состоянии опьянения;

б) сопряжено с оставлением места его совершения - **ЛС от 8 до 15 лет + ЛП до 3 лет.**

**Статья 12.25. Невыполнение требования о предоставлении транспортного средства или об остановке транспортного средства**

***ГИБДД***

**12.25 ч.1.** Невыполнение требования о предоставлении транспортного средства сотрудникам полиции или иным лицам, которым в случаях, предусмотренных законодательством, предоставлено право использовать транспортные средства - **500 руб.**

**12.25 ч.2.** Невыполнение законного требования сотрудника полиции, должностного лица таможенного органа или должностного лица федерального органа исполнительной власти, осуществляющего функции по контролю и надзору в сфере транспорта, об остановке транспортного средства - **500-800 руб.**

**12.25.ч.3.** Невыполнение законного требования должностного лица военной автомобильной инспекции об остановке транспортного средства Вооруженных Сил Российской Федерации, войск национальной гвардии Российской Федерации, спасательных воинских формирований федерального органа исполнительной власти, уполномоченного на решение задач в области гражданской обороны, - **влечет наложение административного штрафа в размере от пятисот до восьмисот рублей.**

**Статья 12.26. Невыполнение водителем транспортного средства требования о прохождении медицинского освидетельствования на состояние опьянения**

***ГИБДД***

**12.26 ч.1.** Невыполнение водителем законного требования сотрудника полиции о прохождении медицинского освидетельствования на состояние опьянения, если такие действия (бездействие) не содержат уголовно наказуемого деяния - **30 000 руб., ЛП на 18-24 месяцев., О, З, освидетельствование на состояние опьянения, направление на мед. освидетельствование.**

**12.26 ч.2.** Невыполнение водителем, не имеющим права управления транспортными средствами либо лишенным права управления транспортными

средствами, законного требования сотрудника полиции о прохождении медицинского освидетельствования на состояние опьянения, если такие действия (бездействие) не содержат уголовно наказуемого деяния - **АА на 10-15 суток или 30 000 руб., О, З, освидетельствование на состояние опьянения, направление на мед. освидетельствование.**

**Статья 12.27. Невыполнение обязанностей в связи с дорожно-транспортным происшествием**

**12.27 ч.1.** Невыполнение водителем обязанностей, предусмотренных Правилами дорожного движения, в связи с дорожно-транспортным происшествием, участником которого он является, за исключением случаев, предусмотренных частью 2 настоящей статьи **1 000 руб.**

**12.27 ч.2.** Оставление водителем в нарушение Правил дорожного движения места дорожно-транспортного происшествия, участником которого он являлся, при отсутствии признаков уголовно наказуемого деяния - **ЛП на 12-18 месяцев или АА до 15 суток.**

**12.27 ч.3.** Употребление алкогольных напитков, наркотических или психотропных веществ после дорожно-транспортного происшествия или остановки сотрудником полиции - **30 000 руб., ЛП на 18-24 месяцев, З.**

**Статья 12.28. Нарушение правил, установленных для движения транспортных средств в жилых зонах**

**12.28 ч.1.** Нарушение правил, установленных для движения транспортных средств в жилых зонах, за исключением случая, предусмотренного частью 2 настоящей статьи - **1 500 руб.**

**12.28 ч.2.** Нарушение, предусмотренное частью 1 настоящей статьи, совершенное в городе федерального значения Москве или Санкт-Петербурге - **3000 руб.**

**Статья 12.29. Нарушение Правил дорожного движения пешеходом или иным лицом, участвующим в процессе дорожного движения**

**12.29.ч.1.** Нарушение пешеходом или пассажиром транспортного средства Правил дорожного движения - **влечет предупреждение или наложение административного штрафа в размере пятисот рублей.**

**12.29.ч.2.** Нарушение Правил дорожного движения лицом, управляющим велосипедом, либо возчиком или другим лицом, непосредственно участвующим в процессе дорожного движения (за исключением лиц, указанных в части 1 настоящей статьи, а также водителя транспортного средства), - **влечет наложение административного штрафа в размере восьмисот рублей.**

**12.29.ч.3.** Нарушение Правил дорожного движения лицами, указанными в части 2 настоящей статьи, совершенное в состоянии опьянения, - **влечет наложение административного штрафа в размере от одной тысячи до одной тысячи пятисот рублей.**

**Статья 12.30. Нарушение Правил дорожного движения пешеходом или иным участником дорожного движения, повлекшее создание помех в движении транспортных средств либо причинение легкого или средней тяжести вреда здоровью потерпевшего**

**12.30.ч.1.** Нарушение Правил дорожного движения пешеходом, пассажиром транспортного средства или иным участником дорожного движения (за исключением водителя транспортного средства), повлекшее создание помех в движении транспортных средств, - **влечет наложение административного штрафа в размере одной тысячи рублей.**

**12.30.ч.2.** Нарушение Правил дорожного движения пешеходом, пассажиром транспортного средства или иным участником дорожного движения (за исключением водителя транспортного средства), повлекшее по неосторожности причинение легкого или средней тяжести вреда здоровью потерпевшего, - **влечет наложение административного штрафа в размере от одной тысячи до одной тысячи пятисот рублей.**

**Статья 12.31. Выпуск на линию транспортного средства, не зарегистрированного в установленном порядке, не прошедшего государственного технического осмотра или технического осмотра, с заведомо подложными государственными регистрационными знаками, имеющего неисправности, с которыми запрещена эксплуатация, с установленными без соответствующего разрешения устройствами для подачи специальных световых или звуковых сигналов либо с незаконно нанесенными специальными цветографическими схемами автомобилей оперативных служб**

**12.31.ч.1.** Выпуск на линию транспортного средства, не зарегистрированного в установленном порядке или не прошедшего государственного технического осмотра или технического осмотра, - влечет наложение административного штрафа на должностных лиц, ответственных за техническое состояние и эксплуатацию транспортных средств, в размере пятисот рублей; на юридических лиц - пятидесяти тысяч рублей.

**12.31.ч.2.** Выпуск на линию транспортного средства, имеющего неисправности, с которыми запрещена эксплуатация, за исключением случаев, предусмотренных частью 2 статьи 11.23 настоящего Кодекса, или выпуск на линию транспортного средства, переоборудованного без соответствующего разрешения, - влечет наложение административного штрафа на должностных лиц, ответственных за техническое состояние и эксплуатацию транспортных средств, в размере от пяти тысяч до восьми тысяч рублей.

**12.31.ч.3.** Выпуск на линию транспортного средства с заведомо подложными государственными регистрационными знаками либо с установленными на передней его части световыми приборами с огнями красного цвета или световозвращающими приспособлениями красного цвета, а равно световыми приборами, цвет огней и режим работы которых не соответствуют требованиям Основных положений по допуску транспортных средств к эксплуатации и обязанностей должностных лиц по обеспечению безопасности дорожного движения, - влечет наложение административного штрафа

**на должностных лиц, ответственных за техническое состояние и экс-**

**плуатацию транспортных средств, в размере от пятнадцати тысяч до двадцати тысяч рублей;**

**на юридических лиц - пятидесяти тысяч рублей.**

**12.31.ч.4.** Выпуск на линию транспортного средства с установленными на нем без соответствующего разрешения устройствами для подачи специальных световых или звуковых сигналов (за исключением охранной сигнализации), а равно с незаконно нанесенными на его наружные поверхности специальными цветографическими схемами автомобилей оперативных служб - **влечет наложение административного штрафа**

**на должностных лиц, ответственных за техническое состояние и эксплуатацию транспортных средств, в размере двадцати тысяч рублей;**

**на юридических лиц - пятидесяти тысяч рублей.**

**Примечание.** За административные правонарушения, предусмотренные настоящей статьей, лица, осуществляющие предпринимательскую деятельность без образования юридического лица, несут административную ответственность как юридические лица.

**Статья 12.31<sup>1</sup> Нарушение требований обеспечения безопасности перевозок пассажиров и багажа, грузов автомобильным транспортом и городским наземным электрическим транспортом**

**12.31<sup>1</sup>ч.1.** Осуществление перевозок пассажиров и багажа, грузов автомобильным транспортом и городским наземным электрическим транспортом с нарушением профессиональных и квалификационных требований, предъявляемых к работникам, - **влечет наложение административного штрафа**

**на должностных лиц в размере двадцати тысяч рублей;**

**на юридических лиц - ста тысяч рублей.**

**12.31<sup>1</sup>ч.2.** Осуществление перевозок пассажиров и багажа, грузов автомобильным транспортом и городским наземным электрическим транспортом с нарушением требований о проведении предрейсовых и послерейсовых медицинских осмотров водителей транспортных средств - **влечет наложение административного штрафа**

**на граждан в размере трех тысяч рублей;**  
**на должностных лиц - пяти тысяч рублей;**  
**на юридических лиц - тридцати тысяч рублей.**

**12.31<sup>1</sup>ч.3.** Осуществление перевозок пассажиров и багажа, грузов автомобильным транспортом и городским наземным электрическим транспортом с нарушением требований о проведении предрейсового контроля технического состояния транспортных средств - **влечет наложение административного штрафа**

**на граждан в размере трех тысяч рублей;**  
**на должностных лиц - пяти тысяч рублей;**  
**на юридических лиц - тридцати тысяч рублей.**

**12.31<sup>1</sup>ч.4.** Осуществление перевозок пассажиров и грузов автомобильным транспортом и городским наземным электрическим транспортом с нарушением требований обеспечения безопасности перевозок пассажиров и грузов в особых условиях, предусмотренных Правилами обеспечения безопасности перевозок пассажиров и грузов автомобильным транспортом и городским наземным электрическим транспортом, - **влечет наложение административного штрафа**

**на водителя в размере двух тысяч пятисот рублей;**  
**на должностных лиц - двадцати тысяч рублей;**  
**на юридических лиц - ста тысяч рублей.**

**12.31<sup>1</sup>ч.5.** Осуществление перевозок пассажиров и грузов автомобильным транспортом и городским наземным электрическим транспортом с нарушением требования о запрете допускать водителей к работе, связанной с управлением транспортными средствами, без прохождения ими соответствующих инструктажей, предусмотренного Правилами обеспечения безопасности перевозок пассажиров и грузов автомобильным транспортом и городским наземным электрическим транспортом, - **влечет наложение административного штрафа**

**на должностных лиц в размере десяти тысяч рублей;**  
**на юридических лиц - тридцати тысяч рублей.**

**12.31<sup>1</sup>ч.6.** Осуществление перевозок пассажиров и грузов автомобильным

транспортом и городским наземным электрическим транспортом с нарушением Правил обеспечения безопасности перевозок пассажиров и грузов автомобильным транспортом и городским наземным электрическим транспортом, за исключением случаев, предусмотренных частями 1 - 5 настоящей статьи, статьями 11.15.1, 11.23 и 12.21.1 настоящего Кодекса, - **влечет наложение административного штрафа**

**на водителей в размере одной тысячи пятисот рублей;**

**на должностных лиц - десяти тысяч рублей;**

**на юридических лиц - двадцати пяти тысяч рублей.**

**Примечание.** За административные правонарушения, предусмотренные настоящей статьей, лица, осуществляющие предпринимательскую деятельность без образования юридического лица, несут административную ответственность как юридические лица.

**Статья 12.32. Допуск к управлению транспортным средством водителя, находящегося в состоянии опьянения либо не имеющего права управления транспортным средством**

Допуск к управлению транспортным средством водителя, находящегося в состоянии опьянения либо не имеющего права управления транспортным средством, - **влечет наложение административного штрафа**

**на должностных лиц, ответственных за техническое состояние и эксплуатацию транспортных средств, в размере двадцати тысяч рублей;**

**на юридических лиц - ста тысяч рублей.**

**Примечание.** За административные правонарушения, предусмотренные настоящей статьей, лица, осуществляющие предпринимательскую деятельность без образования юридического лица, несут административную ответственность как юридические лица.



**Статья 12.32<sup>1</sup> Допуск к управлению транспортным средством водителя, не имеющего российского национального водительского удостоверения**

Допуск к управлению транспортным средством водителя, не имеющего в случаях, предусмотренных законодательством Российской Федерации о безопасности дорожного движения, российского национального водительского удостоверения, - влечет наложение административного штрафа на должностных лиц, ответственных за техническое состояние и эксплуатацию транспортных средств, в размере пятидесяти тысяч рублей.

**Статья 12.33. Повреждение дорог, железнодорожных переездов или других дорожных сооружений**

Повреждение дорог, железнодорожных переездов или других дорожных сооружений либо технических средств организации дорожного движения, которое создает угрозу безопасности дорожного движения, а равно умышленное создание помех в дорожном движении, в том числе путем загрязнения дорожного покрытия, - влечет наложение административного штрафа

**на граждан в размере от пяти тысяч до десяти тысяч рублей;**

**на должностных лиц - двадцати пяти тысяч рублей;**

**на юридических лиц - трехсот тысяч рублей.**

**Статья 12.34. Несоблюдение требований по обеспечению безопасности дорожного движения при строительстве, реконструкции, ремонте и содержании дорог, железнодорожных переездов или других дорожных сооружений**

**12.34.ч.1.** Несоблюдение требований по обеспечению безопасности дорожного движения при строительстве, реконструкции, ремонте и содержании дорог, железнодорожных переездов или других дорожных сооружений либо непринятие мер по своевременному устранению помех в дорожном движении, по осуществлению временного ограничения или прекращения движения транспортных средств на отдельных участках дорог в случаях, если пользование та-

кими участками угрожает безопасности дорожного движения, - **влечет наложение административного штрафа**

**на должностных лиц, ответственных за состояние дорог, железнодорожных переездов или других дорожных сооружений, в размере от двадцати тысяч до тридцати тысяч рублей;**

**на юридических лиц - от двухсот тысяч до трехсот тысяч рублей.**

**12.34.ч.2.** Те же действия, повлекшие причинение легкого или средней тяжести вреда здоровью потерпевшего, - **влекут наложение административного штрафа**

**на должностных лиц, ответственных за состояние дорог, железнодорожных переездов или других дорожных сооружений, в размере от пятидесяти тысяч до ста тысяч рублей;**

**на юридических лиц - от четырехсот тысяч до пятисот тысяч рублей.**

**Примечания:**

1. Под причинением легкого вреда здоровью следует понимать кратковременное расстройство здоровья или незначительную стойкую утрату общей трудоспособности.

2. Под причинением средней тяжести вреда здоровью следует понимать неопасное для жизни длительное расстройство здоровья или значительную стойкую утрату общей трудоспособности менее чем на одну треть.

**Статья 12.35. Незаконное ограничение прав на управление транспортным средством и его эксплуатацию**

Применение к владельцам и водителям транспортных средств, другим участникам дорожного движения не предусмотренных федеральным законом мер, направленных на ограничение прав на управление, пользование транспортным средством либо его эксплуатацию, или нарушение установленного порядка применения предусмотренных федеральным законом мер, направленных на ограничение прав на управление, пользование транспортным средством либо его эксплуатацию, - **влечет наложение административного штрафа**

**на граждан в размере двух тысяч рублей;**  
**на должностных лиц - двадцати тысяч рублей.**

**Статья 12.36<sup>1</sup>. Нарушение правил пользования телефоном водителем транспортного средства**

Пользование водителем во время движения транспортного средства телефоном, не оборудованным техническим устройством, позволяющим вести переговоры без использования рук, - **влечет наложение административного штрафа в размере одной тысячи пятисот рублей.**

**Статья 12.37. Несоблюдение требований об обязательном страховании гражданской ответственности владельцев транспортных средств**

**12.37 ч.1.** Управление транспортным средством в период его использования, не предусмотренный страховым полисом обязательного страхования гражданской ответственности владельцев транспортного средства, а равно управление транспортным средством с нарушением предусмотренного данным страховым полисом условия управления этим транспортным средством только указанными в данном страховом полисе водителями - **500 руб.**

**12.37 ч.2.** Неисполнение владельцем транспортного средства установленной федеральным законом обязанности по страхованию своей гражданской ответственности, а равно управление транспортным средством, если такое обязательное страхование заведомо отсутствует - **800 руб.**

Сокращения:

А - арест;

АА – административный арест;

З – задержание транспортного средства (предусматривает помещение автомобиля на штрафстоянку);

ИР - исправительные работы;

ЛЗП - лишение заработной платы или иного дохода осужденного;

- ЛП – лишение прав;
- ЛС - лишение свободы;
- О – отстранение от управления;
- ОР – обязательные работы;
- ОС - ограничение свободы;
- П – предупреждение;
- ПР - принудительные работы.

### Контрольные вопросы

1. Назначение и виды горизонтальной разметки.
2. Классификация горизонтальной разметки.
3. Технические требования к горизонтальной разметке.
4. Назначение разметки 1.1.
5. Что обозначают сплошная и прерывистая желтые линии горизонтальной разметки?
6. Назначение разметки 1.6 «линии приближения».
7. Какой разметкой обозначают островки, разделяющие транспортные потоки противоположных направлений?
8. В каких случаях разрешается пересекать разметку 1.2?
9. В каких случаях разрешается пересекать разметку 1.9?
10. В каких случаях разрешается пересекать разметку 1.11?
11. Назначение вертикальной разметки.
12. Какой цвет может иметь вертикальная разметка?
13. Назначение разметки 2.1.1-2.1.3.
14. Назначение разметки 2.5, 2.6 и 2.7.
15. На каких транспортных средствах устанавливают опознавательный знак «Автопоезд»?

## Литература

1. ПДД 2020, 2021 с комментариями онлайн AVTONAUKA.RU. Официальный текст Правил дорожного движения Российской Федерации (ПДД 2020—2021 онлайн) с комментариями (пояснениями) и иллюстрациями, в действующей редакции с последними изменениями от 1 сентября 2021 г.
2. Примерная программа подготовки водителей транспортных средств категории "В": приказ Мин-ва образования и науки Рос. Федерации от 18 июня 2010 г. N 636.
3. Зеленин С.Ф. Правила дорожного движения с комментариями для всех понятным языком. М.: Изд-во: «Мир автокниг», 2009.
4. ГОСТ Р 51256-2018 Технические средства организации дорожного движения. Разметка дорожная. Классификация. Технические требования.

Учебное издание

Самусенко Владимир Иванович

**Основы законодательства в сфере дорожного движения.  
Дорожная разметка**

Учебное пособие

для подготовки водителей автотранспортных средств

Редактор Осипова Е.Н.

---

Подписано к печати 08.02.2022 г. Формат 60x84<sup>1</sup>/<sub>16</sub>.

Бумага офсетная. Усл. п. л. 7,33. Тираж 25 экз. Изд. № 7205.

---

Издательство Брянского государственного аграрного университета  
243365 Брянская обл., Выгоничский район, с. Кокино, Брянский ГАУ